

使用環境

- 本装置は室内用ですから、直射日光や風雨の当たる場所に設置しないで下さい。
- また、高温・湿気・ほこり・塩分・腐食性ガス・振動・衝撃のある場所は避けてください。
- 本装置は空冷式ですから、周囲に換気スペースが必要です。(詳細は取扱説明書に記載)
- 使用条件…0℃～40℃、湿度 90%以下(結露なきこと)※
- ※STF、SPF シリーズを除く

使用上の注意



- 正しく安全にお使いいただくために、ご使用前に必ず「取扱説明書」をよくお読みください。
- 本カタログに記載の製品は、国内仕様品です。日本国外への輸出および日本国外での流通・使用・廃棄等は、お客様の判断と責任の下で行われるものとし、弊社は直接、間接を問わず、一切の責任を免除させていただきます。
- 次のような用途には使用しないでください。なお、該当する場合には、弊社に事前にご相談ください。
 - (1) 人身の損傷に至る可能性のある電車・エレベータなどへの使用。
 - (2) 社会的・公共的に重要な装置への使用。人の安全に関与し、公共の機能維持などに重大な影響を及ぼす装置などについては、システムの多重化、非常用発電設備の設置など、運用・維持・管理について特別な配慮が必要となります。
- 車両・船舶など振動が加わる環境では、防振対策が必要です。
- 本カタログ記載の使用条件・環境などを遵守してください。遵守なき場合、弊社では一切の責任を負いかねます。
- 装置の改造・加工は行わないでください。
- 人命に直接かかわる医療機器への使用は、行わないでください。
- UPSmini500IIのバッテリー運転時の出力電圧波形は矩形波です。接続する機器により適合しない場合があります。(適合しない機器の例：トランス、コイル、モーターなどの誘導性負荷、力率改善付電源および同使用機器など)

情報提供サービス

当社のインターネットホームページでは、製品の詳細な紹介を行っております。ぜひご利用ください。

ホームページアドレス

<https://www.yutakadenki.jp/>



UPSお客様相談窓口 商品全般のご相談

UPSフリーダイヤル **0120-455125**

受付時間は平日の
9:00～17:00

保守サービス、修理相談窓口 保守サービス・修理相談

UPSフィールドサービス **TEL 0494-62-5973**

受付時間は平日の
9:00～17:00

Eメール UPS-FS@po.yutakadenki.co.jp

●本カタログに記載の会社名、製品名は、それぞれ会社の商標又は登録商標です。 ●記載されている製品の内容、仕様等は 2026 年 3 月現在のものです。予告なく変更する場合があります。

nichicon
ニチコングループ

株式会社 **ユタカ電機製作所**

本 社 〒103-0025 東京都中央区日本橋茅場町 2 丁目 1 番 1 号
電源営業グループ TEL : 03-3666-7955 FAX : 03-3666-7977
UPS 営業グループ TEL : 03-3666-7956 FAX : 03-3666-7977
特機営業グループ TEL : 03-3666-7955 FAX : 03-3666-7977
西日本営業所 〒604-0845 京都市中京区烏丸通御池上る
TEL : 075-241-2630 FAX : 075-241-2631

YUTAKA ELECTRIC MFG. CO., LTD.

<ご用命・お問合せは…>

10260300

UNINTERRUPTIBLE POWER SUPPLIES

UPS - 無停電電源装置 - 総合カタログ

YUTAKA ELECTRIC MFG. CO., LTD.



nichicon
ニチコングループ

株式会社 **ユタカ電機製作所**

ユタカ電機製作所 YEC について

小型 UPS のパイオニア – YEC –

ユタカ電機=YECは、小型UPS(無停電電源装置)のパイオニア。1983年のUPS-1000発売以来、そのコンパクトで信頼性の高い製品群は、常に業界の技術をリードしつづけてきました。また、多くのお客様に採用され、数々の納品実績は、YECの圧倒的な先進性を裏付けるものです。

実証主義的回路設計による高信頼性

電気回路の設計は、CAD上だけではすまされません。回路固有の微妙な電気特性は、実際に組み上げ、通電してみないと分かりません。UPSの製品開発は、泥臭いまでのトライ&エラーの繰り返しです。そのためYECの開発技術陣が練り上げる製品仕様の高度さは、同じくUPSを知りつくした生産技術者でないと量産化できないほど。YECのUPS、そのきわめて高い信頼性は、開発技術・生産技術の緊密な連携の上に成り立っているのです。

精鋭専門組織のメリット

YECは、開発から生産、販売、保守に至るまで、専門家として誇りに貫かれた精鋭組織です。そのメリットは、第1に業界をリードする高機能・高信頼性UPSのリーズナブルプライス化の実現。第2に、定評ある安心と信頼の保守サービスに現れています。メンテナンスを含めた製品ライフサイクルを全て見渡したとき、常にベストチョイスであること。それが、YECがお客様に選ばれている理由です。

YECが選ばれている理由

高品質な電源供給

常時インバータ給電方式を中心に、クリーンで高品質な電源を供給するラインナップ。

圧倒的な高信頼性

国内で初めて常時インバータ給電方式を採用した小型UPSを開発。電源品質への徹底したこだわりが、確かな信頼性を生み出しています。

強力なネットワーク監視機能

各種OS対応、ネットワーク対応の、充実した電源管理オプションを提供。

製品3年間無償保証

UPSは、全製品3年間無償保証つき。※

※UPSmini500IIIは2年間無償保証。

信頼のサポート体制

専業メーカーならではのフィールドサービス、保守点検サービスを提供。

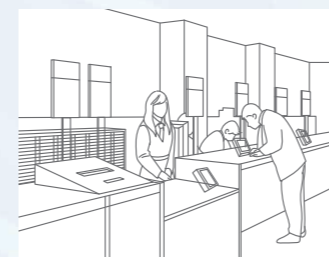

官公庁

公共サービス機関他



各種店舗

大学・研究機関

主な納入分野

金融分野

IT系企業

航空宇宙分野

一般企業
システム部門

工場FAシステム分野

オフィス



防衛・治安分野



UPS – 無停電電源装置 – とは

電源セキュリティという発想

商用交流電源は、必ずしも安定した均質な物ではありません。落雷などの自然災害や、周辺での大電流機器の起動などにより、停電をはじめ、瞬時電圧低下、サージ（瞬時過電圧、過電流）、電圧変動、周波数変動、ノイズなどのリスクが発生しています。UPS（無停電電源装置）は、こうしたリスクからシステムやディスク、データを守る為に誕生しました。金融機関などのミッション・クリティカルなシステムから導入が始まり、YECが小型UPSを開発してからは、オフィスや店舗まで、あらゆるIT使用現場で活躍しています。

<停電>

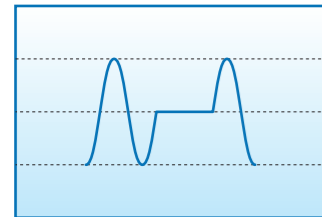

電圧がまったく停止した状態。天災、事故などによって起こります。コンセントが抜けた時も、その機器にとっては停電です。

<ノイズ>

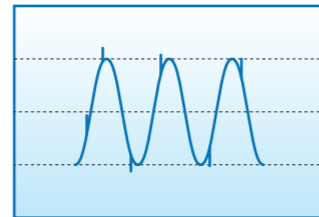

波形の乱れ。商用電源は常に正弦波で供給されますが、他の接続機器の影響で異なる波形が混入する場合があります。

<瞬時電圧低下(サグ)>

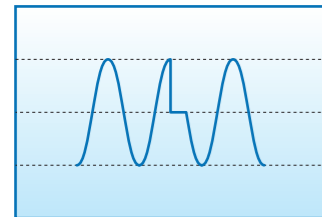

瞬間的に電圧が下がること。回路内の大容量電気機器の電源が入ったときや、落雷、電源故障などによって生じます。

<周波数変動>



周波数の乱れ。商用電源ではまず見られませんが、発電機から電源を取っている場合、発電機の不調によって生じます。

<サージ>

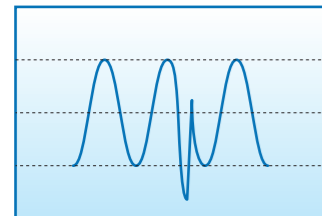

サグとは逆に、瞬間的に電圧が上がること。大容量電気機器の電源を切ったときや、機器自身の負荷が急激に下がったときなどに生じます。

<スイッチングノイズ>



スイッチのON/OFFなどに起因する瞬間的な波形の乱れ。スパイクと呼ばれるごく短い波形成分が混入します。

<電圧低下>

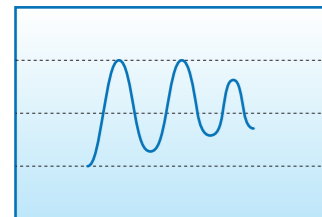

電圧が定格より下がった状態。機器自身の負荷容量が大きくなったときや、電源の異常によって発生します。

<波形歪み>

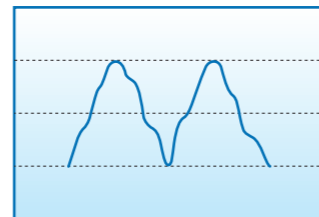

波形の中に周波数の高い波形成分が含まれること。回路内のコピー機やスイッチング電源、可変高速モーターなどによって起こることがあります。

<過電圧>

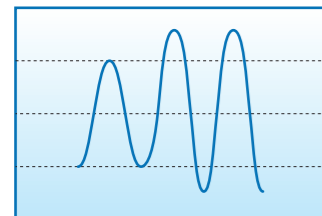

電圧が定格より上がった状態。発電機の近くで電源を取っていると、定格電圧が遠い場所に設定されている場合、常に高い電圧が供給されることがあります。

主要な給電方式は3種類

小型UPSには、現在3種類の給電方式が採用されています。最も安定した高品質な電源を供給する「常時インバータ給電方式」、シンプルで低価格ながら停電時に瞬断が発生する「常時商用給電方式」、両者の中間的な方式である「ラインインタラクティブ方式」の3つです。YECはこれらのうち最も高品質な「常時インバータ給電（オンライン）方式」に注力し、業界内でも高い評価をいただいています。

1. 常時インバータ給電（オンライン）方式

交流入力をいったん直流に変換、常にバッテリー充電しながら、インバータによって安定した交流に再変換し、電力を供給します。

長所… 定電圧定周波出力を常時安定供給
ノイズやサージの吸収効果が高い
停電時にも瞬断がない

短所… 構造上大型で高コストになる
常時一定の電力ロスがある

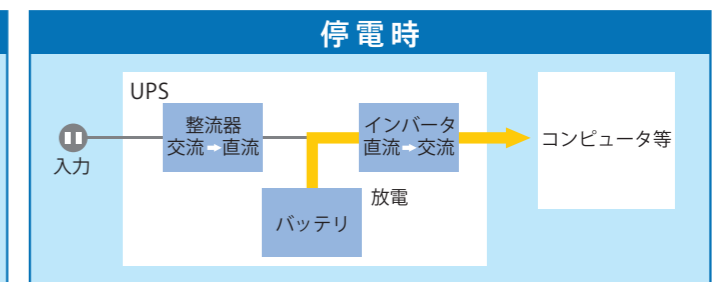
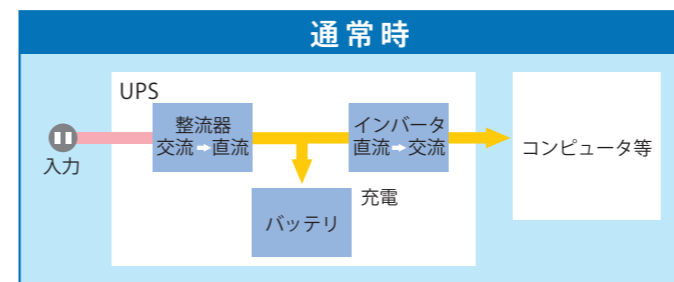

2. ラインインタラクティブ方式

通常は交流入力をそのままスルー出力し、一定範囲内の電圧変動にはトランスのタップ切り替えで対応。停電や一定以上の電圧変動に対してはバッテリーからのインバータ給電に切り替えます。

長所… 比較的シンプルで低コスト
通常時スルー出力のため電力ロスが少ない
電圧調整機能がある

短所… 停電切り替え時に瞬断を伴う
設定範囲内の電力変動は補正しない
電圧変動の多い場所ではバッテリーの消耗が早い

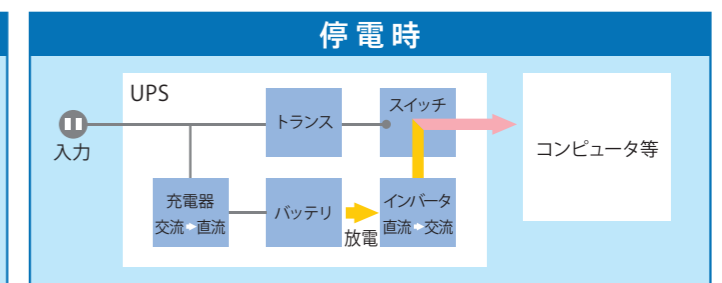
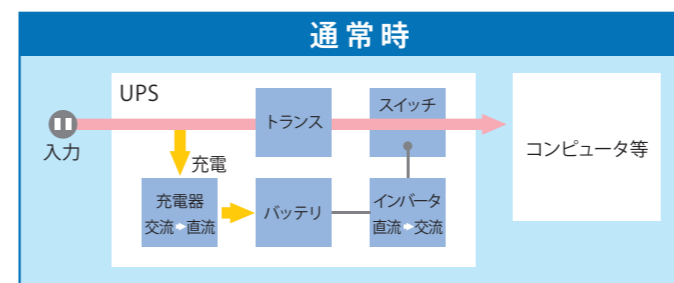

3. 常時商用給電（オフライン）方式

通常は交流入力をそのままスルー出力し、停電や過電圧を感知した瞬間にバッテリーからのインバータ給電に切り替えます。

長所… シンプル・コンパクトで低コスト
通常時スルー出力のため電力ロスが少ない

短所… 停電切り替え時に瞬断を伴う
設定範囲内の電力変動は補正しない

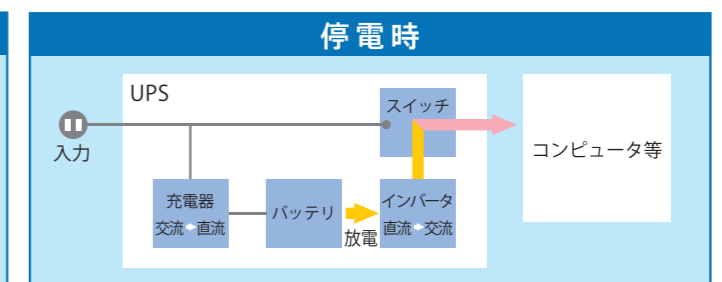
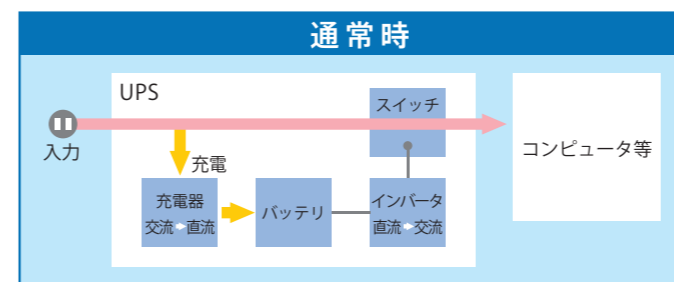

YECのUPSラインナップ

YECのUPSラインナップは、500VA/300Wから6000VA/5000Wまで幅広く取り揃えています。IP電話やゲーム機からPC、サーバ、ハブ・ルータ、ストレージ、レイド、産業機器に至るまで、あらゆるシーンで安心の電源セキュリティをご活用いただけるように対応しています。

常時インバータ給電方式(オンライン)	タワータイプ							
	ラックタイプ							
	コンパクトタイプ							
	特殊環境対応							
	ラックインタイプ							
	常時商用給電方式(オフライン)	出力タイプ						
		コンパクトタイプ						
	タイプ別		500	1000	1500	3000	6000	
出力容量							(VA)	

ユタカ電機製作所YECについて	P2
UPS(無停電電源装置)とは	P4
INDEX	P7

SP series - SuperPower -
UPS510SP II/1010SP/1510SP/3010SP/3020SP/6020SP
常時インバータ給電方式
P8

ST series - SuperTower -
UPS610ST/1010ST/1510ST
常時インバータ給電方式
P14

SS series - Super Smart -
UPS510SS/1010SS
常時インバータ給電方式
P18

STF/SPF series
UPS710STF/710SPF/1010STF/1510SPF
常時インバータ給電方式
P20

LT series
UPS710LT
ラインインタラクティブ方式
P24

mini series
UPSmini500SW/mini800SW/mini500 II
常時商用給電方式
P26

Accessories
UPS電源管理ソリューションボード
P28

監視ソフトウェア・オプション製品	P30
バックアップ時間・バッテリー関連	P32
外部接続インターフェース・保守サービス	P34
外形寸法図	P38

「オンラインUPSの信頼性」と 「エコモードの省エネ性」を融合

エコモード搭載 常時インバータUPS

SuperPower シリーズ



UPS510SP II 500VA/400W (YEUP-051SPB) | UPS1010SP 1000VA/800W (YEUP-101SPA) | UPS1510SP 1500VA/1050W (YEUP-151SPA)



UPS3010SP 3000VA/2500W (YEUP-301SPA) | UPS3020SP 3000VA/2500W (YEUP-302SPA)



UPS6020SP 6000VA/5000W (YEUP-602SPA)

出力容量					停電保持時間				
UPS510SP II	UPS1010SP	UPS1510SP	UPS3010SP/UPS3020SP	UPS6020SP	UPS510SP II	UPS1010SP	UPS1510SP	UPS3010SP/UPS3020SP	UPS6020SP
500VA/400W	1000VA/800W	1500VA/1050W	3000VA/2500W	6000VA/5000W	7分 (400W負荷時)	7分 (700W負荷時)	5分 (800W負荷時)	5分 (2100W負荷時)	5分 (4200W負荷時)

- 常時インバータ 正弦波
- 期待寿命 5年 バッテリー
- ネットワーク電源管理ボード対応
- ホットスワップ対応
- 増設バッテリー 510SP II 除く
- 無償保証 3年
- 510SP II 縦/横置き 自在
- 6020SP 縦/横置き 自在

※1 周囲温度 20℃時の期待寿命です。 ※2 バッテリー、ファンなど消耗品は無償保証の対象外です。
※3 縦設置はラック/HUB ボックスへの固定が必要です。 ※4 別途オプションの縦置きスタンドが必要となります。

省スペースでも、電源品質は妥協しない

薄型・軽量化を実現

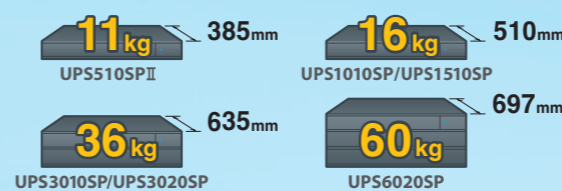

実績のあるフルデジタル制御方式を進化させ、部品点数を大幅に削減し、従来ハードウェアで行っていた機能をソフトウェアで実現。信頼性の向上と高機能、小型化を実現しました。

高機能を凝縮

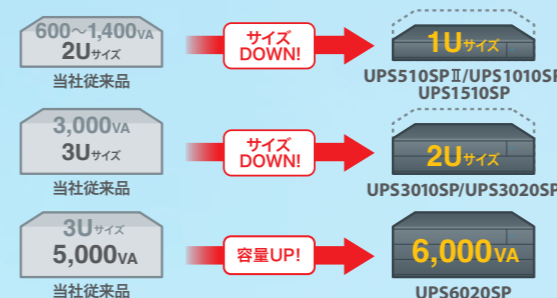

500~1.5kVAで1U、3kVAで2U、6kVAで3Uという薄型ボディにより設置スペースを有効に活用することができるようになりました。

ラック内にゆとりを

トリプルロールプレイ対応

状況に合わせた、自動モード切替エコモード方式で省エネ

モード	効率	達成	効率	達成	効率	達成	効率	達成
エコモード	97%	以上達成	96%	以上達成	97%	以上達成	98%	以上達成
給電品質優先モード (インバータ運転)	87%	以上達成	90%	以上達成	91%	以上達成		

電源環境の変化を常に監視し、環境にあった運転モードに自動で切替えます。常時インバータの高い信頼性と、常時商用方式の省エネ性能を兼ね備えた、今までにないエコモード方式を採用。

※エコモードは、始動前に前面のDipスイッチにより選択する必要があります。
※エコモード方式では、交流入力電圧が定格電圧±15%をはずれると無瞬断で給電品質優先モード(インバータ運転)に切り替わり、入力電圧変動範囲外に急変した場合は10ms以内にバッテリー運転に切り替わります。
※出荷時は、給電品質優先モードに設定しています。

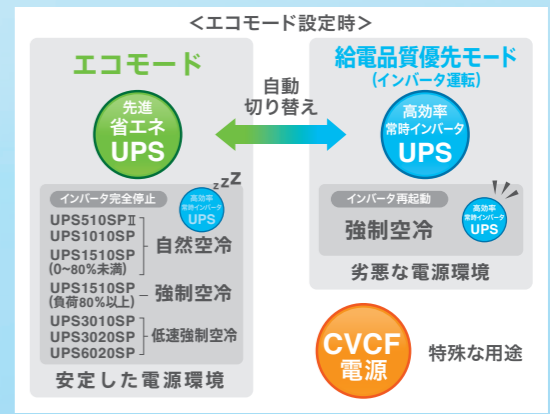

エコモード搭載 常時インバータUPS

SuperPowerシリーズ

UPS510SPII/UPS1010SP/UPS1510SP

UPS510SPIIは縦設置可能

HUB ラック内への設置に最適

1U サイズでありながら縦置き設置を可能に。

HUB ラック内の POE ハブなど、ネットワーク機器に安定した高品質の電源を供給します。(縦設置専用金具付き)

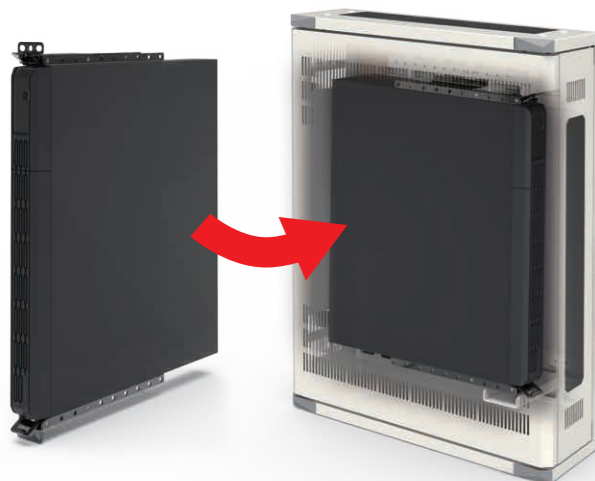

導入と保守はスマートに

設置、メンテナンスが容易

EIA規格19インチラック対応で、バッテリー交換はホットスワップ対応で、前面から交換が可能です。また、長寿命ファンを搭載しているのでファン交換は不要です。

※ラック取り付け金具、ラックレール標準添付



【ラック設置ーバッテリー交換】

バックアップ時間を拡張する

2Uで長時間バックアップ

オプションの増設バッテリー装置と組み合わせれば、2U、3Uサイズでバックアップ時間延長が可能です。ケーブル1本でシンプル接続出来ます。



組み合わせ例 1,000VA	停電保持時間	
	700W負荷時	300W負荷時
UPS1010SP+UPS1000SP-BS 1台	約30分	約85分
UPS1010SP+UPS1000SP-BS 2台	約60分	約165分

組み合わせ例 1,500VA	停電保持時間	
	900W負荷時	500W負荷時
UPS1510SP+UPS1000SP-BS 1台	約20分	約50分
UPS1510SP+UPS1000SP-BS 2台	約45分	約95分

※UPS510SPIIは対応していません。

各部の名称

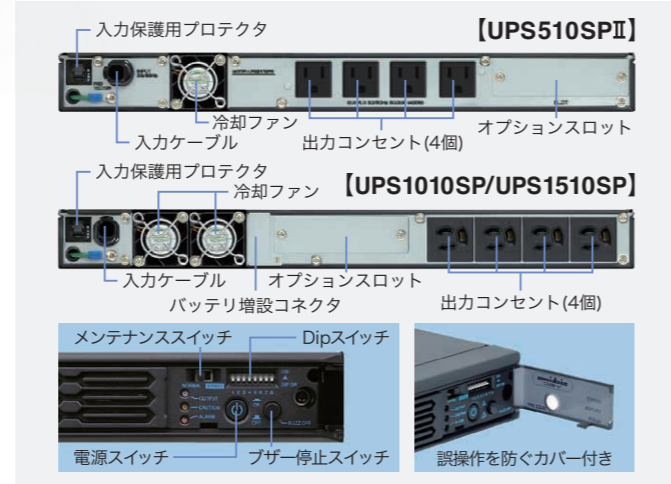

面倒な電力管理をシンプルに解決！UPS電源管理ボード

高度な電源管理をお求めの方へ
Advanced NW Board III
型番: YEBD-SN6AA

自動シャットダウンと多彩な機能
RS232C/SIGNALボード
型番: YEBD-RS3AAP
USB/SIGNALボードII
型番: YEBD-US3ABP

各種ボード付製品

UPS電源管理ボードがセットに!



▶ 詳しくは P28～アクセサリをご覧ください。

保守サービス付製品 面倒なメンテナンスをサポート!

無償保証延長保守サービス

最大7年

オンサイト保守サービス

最大7年

▶ 詳しくは P35～保守サービスをご覧ください。

スペック一覧

製品名	UPS510SPII	UPS1010SP	UPS1510SP
型番	YEUP-051SPB	YEUP-101SPA	YEUP-151SPA
出力(定格負荷)容量	500VA/400W	1,000VA/800W	1,500VA/1,050W*1
定格負荷力率	0.8		
給電方式	エコモード搭載、常時インバータ給電、正弦波出力		
冷却方式	自然空冷(待機時、エコモード運転時) 強制空冷(インバータ運転時、内部温度上昇時)		
形状	EIA規格対応 19インチラック、1Uタイプ		
【交流入力】	平行2極アース付プラグ NEMA5-15P		
入力プラグ形状	平行2極アース付プラグ 標準装備 NEMA5-15P*1 (NEMA L5-20P*2)		
入力ケーブル形状	ピグテール方式 単相、2線アース付		
相数、線数	100VAC 110VAC 115VAC 120VAC 100VAC 110VAC 115VAC 120VAC 100VAC 110VAC 115VAC 120VAC		
定格電圧*3	100VAC 110VAC 115VAC 120VAC 100VAC 110VAC 115VAC 120VAC 100VAC 110VAC 115VAC 120VAC		
起動電圧範囲	定格電圧-15%~146VAC		
電圧変動範囲	定格電圧-22%(100%負荷時)~146VAC		
入力低下判定電圧(交流入力時のみ)	定格電圧×0.78Vac		
定格電流	4.7A	4.3A	4.1A
最大電流	6.4A	5.8A	5.6A
周波数変動範囲、変動速度	45Hz~65Hz、1Hz/sec以下		
効率*4	96%以上(エコモード時)、87%以上(給電品質優先モード時)		
力率*4	0.95以上		
容量	500W以下		
【交流出力】	平行2極アース付コンセント(NEMA5-15R)×4個		
出力コンセント	平行2極アース付コンセント(NEMA5-15R)×4個		
相数、線数	単相、2線アース付		
定格電圧*3	100VAC 110VAC 115VAC 120VAC 100VAC 110VAC 115VAC 120VAC 100VAC 110VAC 115VAC 120VAC		
電流	5.0A	4.6A	4.4A
ピーク電流*5	12.5A	11.4A	10.9A
電圧安定度	±2%(0~100%抵抗およびノンリニア負荷時)		
電圧応答	1msec以下(0⇔100%抵抗負荷急変時、0⇔100%交流入力電圧急変時)		
速度	6rms以下(0⇔100%抵抗負荷急変時、0⇔100%交流入力電圧急変時)		
電圧波形歪率	3%以下(0~100%抵抗負荷時)、6%以下(0~100%ノンリニア負荷時)		
周波数同期範囲	45~65Hz		
周波数安定度	50/60Hz±0.5%以内(クリスタル同期時)、交流入力周波数±0.5%以内(交流入力同期時)		
過負荷耐量	110%(1分、インバータ運転時)、800%(2サイクル、バイパス時)		
停電切替時間	無瞬断*6		
【バッテリー】	小型シール鉛蓄電池(期待寿命5年)*7		
種類	小型シール鉛蓄電池(期待寿命5年)*7		
停電保持時間*8	7分(400W負荷時)	7分(700W負荷時)	5分(800W負荷時)
充電回復時間	5時間以内	約8時間	約10時間
増設バッテリー対応	なし	あり(UPS1000SP-BS 型番: YEBB-103SPA)	
【その他】	外部接続インターフェース		
外部接続インターフェース	別売りの「RS232C/SIGNALボード」「USB/SIGNALボードII」「SIGNAL PC-RL変換ボード」「Advanced NW Board III」を装着による		
発熱量*4	200kJ/h	450kJ/h以下	550kJ/h以下
内部消費電力	56W	90W	117W
騒音	54dB	53dB	62dB
ノイズ規格、環境対応	VCCI Class A、RoHS指令対応		
対応監視ソフトウェア*9	別売りの「FeliSafe Pro(YESW-FP3AA)」		
外形寸法(幅×奥行×高さ)	422mm×385mm×43.5mm		
質量	約11kg(本体)、約15kg(添付品含む梱包時)		
付属品	ラック取付金具、ラックガイドレール、取扱説明書		

*1 最大出力容量は、20A入力プラグ(NEMA5-20P)を接続した場合です。15Aプラグ(標準装備の入力プラグNEMA5-15P)を接続した場合の最大出力容量は、1350VA/950Wまでとなりますのでご注意ください。
*2 20A入力プラグ(NEMA5-20P)は受注対応になります。詳しくは弊社営業までお問い合わせください。
*3 出力定格電圧を変更する場合はご注文時にご指定ください。出荷時に設定変更します。尚、出力電圧の設定変更により入力電圧範囲も変わります。
*4 定格入力、定格負荷、バッテリーリチウム充電時
*5 接続機器の起動時の突入電流はピーク電流以下にしてください。入力保護用プロテクタが動作する場合があります。(特に接続機器に使われている電源が力率改善されている場合)
*6 エコモードから入力電圧変動範囲外に急変した場合は10ms以内にバッテリー運転に切替ります。
*7 周囲温度20℃時の期待寿命です。バッテリーの寿命は使用環境や放電回数によって変化しますのでご注意ください。
*8 停電保持時間はバッテリーの使用状況により変化します。
*9 別売りの通信ボードが必要です。*10 定格入力、定格負荷、定格充電時
* トランス等の誘導負荷は、動作しない場合があります。

エコモード搭載 常時インバータUPS

SuperPowerシリーズ

UPS3010SP/UPS3020SP/UPS6020SP

高機能UPS

バッテリー寿命劣化を防止する、広い入力電圧範囲

入力電圧変動範囲が広いことで、バッテリー運転に切り替わる頻度が減り、バッテリー寿命の劣化を防ぎます。

期待寿命5年のバッテリーを搭載していることで長期間の使用が可能です。また、「バッテリー寿命診断機能」により、バッテリー交換時期をお知らせします。

UPS3010SP
入力電圧
AC80^{※1}~146V

UPS3020SP
入力電圧
AC96^{※2}~276V

UPS6020SP
入力電圧
AC96^{※2}~268V

※1 AC100V設定時、
※2 AC200V設定時、
負荷率50%以下時

非常用発電設備に対応、広い入力周波数範囲

入力周波数範囲が広いことで、非常用発電装置の起動時周波数変動にも対応します。
※インバータ方式の発電機に対応していますが、一度実機評価の上でご使用下さい。

UPS3010SP/UPS6020SP
入力周波数
35~75Hz

UPS3020SP
入力周波数
45~65Hz

電源ユニットホットスワップ

主電源部故障でも出力維持

故障・メンテナンスバイパス機能搭載により、主電源部が故障した際にもバイパス運転に移行しますので接続機器への出力を維持できます。
※故障箇所および設定によってはバイパス運転に切り替わらないことがあります。

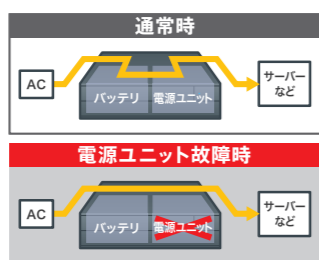

【故障・メンテナンスバイパス説明図】

イージーメンテナンス

メンテナンスが容易

メンテナンスバイパスユニットを搭載することで、給電しながら電源ユニット及びバッテリー交換(ホットスワップ対応)が可能。保守・交換作業にかかるコスト低減に貢献します。



イージーインストール

「Super Power シリーズ」は、宅配便で扱えるサイズの梱包なので、作業もスムーズに行えます。

各部の名称

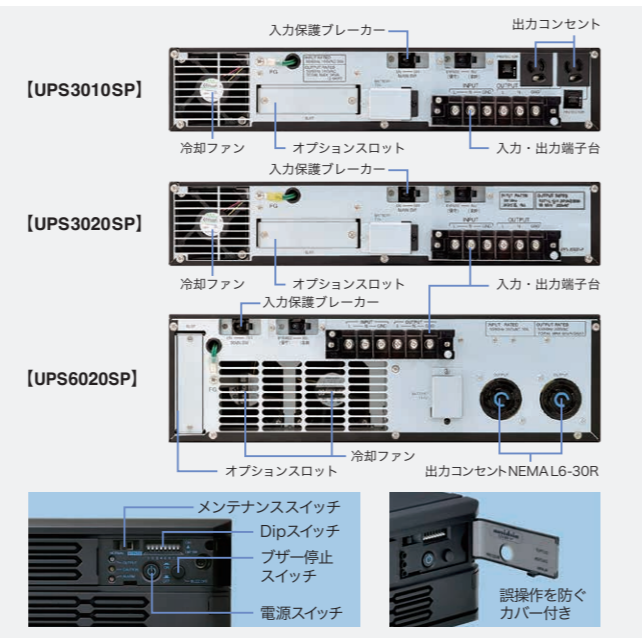

面倒な電力管理をシンプルに解決！UPS電源管理ボード

高度な電源管理をお求めの方へ
Advanced NW Board III
型番: YEBD-SN6AA

自動シャットダウンと多彩な機能
RS232C/SIGNALボード
型番: YEBD-RS3AAP
USB/SIGNALボードII
型番: YEBD-US3ABP

▶ 詳しくは P28~アクセサリをご覧ください。

各種ボード付製品

UPS電源管理ボードがセットに!

保守サービス付製品 面倒なメンテナンスをサポート!

無償保証延長保守サービス

最大7年

オンサイト保守サービス

最大7年

▶ 詳しくは P35~保守サービスをご覧ください。

スペック一覧

製品名	UPS3010SP				UPS3020SP				UPS6020SP			
型番	YEUP-301SPA				YEUP-302SPA				YEUP-602SPA			
出力(定格負荷)容量	3,000VA/2,500W ^{※11}				3,000VA/2,500W				6,000VA/5,000W			
定格負荷力率	0.83				0.83				0.83			
給電方式	エコモード搭載、常時インバータ給電、正弦波出力											
冷却方式	自然空冷(待機時)、低速強制空冷(エコモード運転時)、強制空冷(インバータ運転時、内部温度上昇時)											
形状	EIA規格対応 19インチラック、2Uタイプ ^{※2}								EIA規格対応 19インチラック、3Uタイプ ^{※2※3}			
【交流入力】												
入力形状	端子台(M5) ^{※4}				端子台(M5)				端子台(M5)			
相数、線数	単相、2線アース付				単相、2線アース付				単相、2線アース付			
定格電圧 ^{※1}	100VAC	110VAC	115VAC	120VAC	200VAC	220VAC	230VAC	240VAC	200VAC	220VAC	230VAC	240VAC
起動電圧範囲	定格電圧-15%~146VAC				定格電圧-15%~276VAC				定格電圧200VAC時: 定格電圧-15%~268VAC その他定格電圧時: 定格電圧-15%~292VAC			
電圧変動範囲	定格電圧-20%~146VAC				定格電圧-22%(100%負荷時)~276VAC				定格電圧200VAC時: 定格電圧-22%~268VAC その他定格電圧時: 定格電圧-22%~292VAC			
入力低下判定電圧(交流入力時のみ)	定格電圧-20%				定格電圧×0.48+ 定格電圧×0.6×(負荷率-50%)/100 VAC(但し、AC運転中のみ) (但し、負荷率50%以下は定格電圧×0.48)				定格電圧×0.48+ 定格電圧×0.6×(負荷率-50%)/100 VAC(但し、AC運転中のみ) (但し、負荷率50%以下は定格電圧×0.48)			
定格電流 ^{※5}	27.0A	24.5A	23.5A	22.5A	14.5A	13.2A	12.6A	12.1A	27.0A	24.5A	23.5A	22.5A
最大電流 ^{※6}	37.2A	33.8A	32.3A	31.0A	18.9A	17.2A	16.4A	15.8A	37.2A	33.8A	32.3A	31.0A
周波数変動範囲、変動速度	35~75Hz、1Hz/sec.以下				45~65Hz、1Hz/sec.以下 ^{※9}				35~75Hz、1Hz/sec.以下			
効率 ^{※5}	97%以上(エコモード運転時)、 91%以上(インバータ運転時)				98%以上(エコモード運転時)、 91%以上(インバータ運転時)				98%以上(エコモード運転時)、 91%以上(インバータ運転時)			
力率 ^{※5}	0.95以上											
容量	3,000W以下								6,000W以下			
【交流出力】												
出力形状	端子台 抜け防止コンセント(2PEロック付)×2個				端子台				端子台 NEMA L6-30R×2個			
相数、線数	単相、2線アース付				単相、2線アース付				単相、2線アース付			
定格電圧 ^{※1}	100VAC	110VAC	115VAC	120VAC	200VAC	220VAC	230VAC	240VAC	200VAC	220VAC	230VAC	240VAC
電流	30.0A	27.3A	26.1A	25.0A	15.0A	13.6A	13.0A	12.5A	30.0A	27.3A	26.1A	25.0A
ピーク電流 ^{※7}	75.0A	68.2A	65.2A	62.5A	37.5A	34.0A	32.5A	31.3A	75.0A	68.2A	65.2A	62.5A
電圧安定度	±2%(0~100%抵抗およびノンリニア負荷時)											
負荷変動範囲	0~100%											
電圧応答速度	過渡変動回復時間 1msec.以下(0⇄100%抵抗負荷急変時、0⇄100%交流入力電圧急変時)				1msec.以下(0⇄100%抵抗負荷急変時、0⇄100%交流入力電圧急変時)				1msec.以下(0⇄100%抵抗負荷急変時、0⇄100%交流入力電圧急変時)			
瞬時電圧変動	9%rms以下 (0⇄100%抵抗負荷急変時、0⇄100%交流入力電圧急変時)				6%rms以下 (0⇄100%抵抗負荷急変時、0⇄100%交流入力電圧急変時)				6%rms以下 (0⇄100%抵抗負荷急変時、0⇄100%交流入力電圧急変時)			
電圧波形歪率(交流入力時)	3%以下(0~100%抵抗負荷時)、 6%以下(0~100%ノンリニア負荷時)				5%以下(0~100%抵抗負荷時)、 6%以下(0~100%ノンリニア負荷時)				3%以下(0~100%抵抗負荷時)、 5%以下(0~100%ノンリニア負荷時)			
周波数同期範囲	35~75Hz				45~65Hz				35~75Hz			
周波数安定度	50/60Hz±0.5%以内(クリスタル同期時)、交流入力周波数±0.5%以内(交流入力同期時)											
過負荷耐量	110%(1分、インバータ運転時)、800%(2サイクル、バイパス時)											
停電切替時間	無断断 ^{※8}											
【バッテリー】												
種類	小型シール鉛蓄電池(期待寿命5年) ^{※9}											
停電保持時間 ^{※10} (初期値、満充電、周囲温度20℃)	5分(2,100W負荷時)				5分(2,100W負荷時)				5分(4,200W負荷時)			
充電回復時間	約5時間(100%負荷放電後90%回復充電時間)											
増設バッテリー対応	あり(UPS3000SP-BS 型番: YEBB-303SPA)								あり(UPS6000SP-BS 型番: YEBB-603SPA)			
【その他】												
外部接続インターフェース	別売りの[RS232C/SIGNALボード] [USB/SIGNALボードII] [SIGNAL PC-RL変換ボード] [Advanced NW Board III] を装着による											
発熱量 ^{※5}	1,000kJ/h以下				800kJ/h以下				1,650kJ/h以下			
内部消費電力 (参考値)	通常時 ^{※5} 250W 最大時 ^{※12} 420W				通常時 ^{※5} 220W 最大時 ^{※12} 390W				通常時 ^{※5} 460W 最大時 ^{※12} 780W			
騒音	インバータ運転時55dB、エコモード時38dB				インバータ運転時64dB、エコモード時60dB				インバータ運転時66.5dB、エコモード時41dB			
ノイズ規格、環境対応	VCCI Class A、RoHS指令対応											
対応監視ソフトウェア ^{※13}	別売りの[Fel!Safe Pro(YESW-FP3AA)]											
外形寸法 (幅×奥行×高さ)	ラック取付け金具なし 434mm×635mm×85mm(突起物含まず)				ラック取付け金具あり 482mm×673mm×85mm(突起物含む)				ラック取付け金具なし 434mm×697mm×130mm(突起物含まず) ラック取付け金具あり 482.6mm×742mm×130mm(突起物含む)			
組込み時合計	約36.5kg(合計)											
質量	本体 約21kg(梱包時、インバータユニット含む)				本体 約26kg(梱包時、インバータユニット含む)				本体 約26kg(梱包時、インバータユニット含む)			
付属品	ラック取付け金具(本体装着済) ^{※2} 、取扱説明書											

※1 出力定格電圧を変更する場合はご注文時にご指定ください。出荷時に設定変更し、出力電圧の設定変更により入力電圧範囲も変わります。
 ※2 ラックガイドレール(型番: YEET-RA3AA)は別売りです。 ※3 UPS6020SPは、別売りの縦置きスタンド(型番: YEET-ST3AB)により縦置きが可能です。 ※4 NEMA L6-30Rプラグ付き入力ケーブルを接続して出荷
 ※5 定格入力、定格負荷、バッテリーリチウム充電時 ※6 入力保護は入力ブレーカーで行います。
 ※7 接続機器の起動時の突入電流はピーク電流以下にしてください。入力ブレーカーや、出力保護回路が動作する場合があります。(特に接続機器に使われている電源が力率改善されている場合)
 ※8 エコモードから入力電圧変動範囲外に急変した場合は10ms以内にバッテリー運転に切り替わります。
 ※9 周囲温度20℃時の期待寿命です。バッテリーの寿命は使用環境によって変化しますのでご注意ください。 ※10 停電保持時間はバッテリーの使用状況により変化します。
 ※11 UPS本体の最大容量です。接続されている入力ケーブルのまま使用する場合は最大出力容量は2250VA/1875Wです。それ以上の出力容量で使用する場合は入力ケーブルを取り外し、配電盤に直接接続してください。
 ※12 定格入力、定格負荷、定格充電時 ※13 別売りの通信ボードが必要です。
 ※トランス等の誘導負荷は、動作しない場合があります。

高効率、高機能、省エネUPSに新たなラインナップ

出力容量			停電保持時間		
UPS610ST	UPS1010ST	UPS1510ST	UPS610ST	UPS1010ST	UPS1510ST
600VA/480W	1000VA/800W	1500VA/1050W	12分 (420W負荷時)	10分 (700W負荷時)	10分 (700W負荷時)

エコモード搭載 常時インバータUPS

Super Tower シリーズ



UPS610ST
(YEUP-061STA)
600VA / 480W

UPS1010ST
(YEUP-101STA)
1000VA / 800W

UPS1510ST
(YEUP-151STA)
1500VA / 1050W

- 常時インバータ 正弦波
- 期待寿命 5年
- ネットワーク電源管理ボード対応
- ホットスワップ対応
- 無償保証 3年

※1 周囲温度 20℃時の期待寿命です。 ※2 バッテリ、ファンなど消耗品は無償保証の対象外です。

高機能になり、コンパクト化へ

高機能を凝縮した新タワー型UPS

「Super Smartシリーズ」で実績のあるフルデジタル制御方式を進化させ、部品点数を大幅に削減し、従来ハードウェアで行っていた機能をソフトウェアで実現。信頼性の向上と高機能、小型化を実現しました。効率は、給電品質優先モードで90%以上の高効率を実現し、新採用のエコモード時でUPS610ST、UPS1010STでは97%以上、UPS1510STでは96%以上を達成しました。

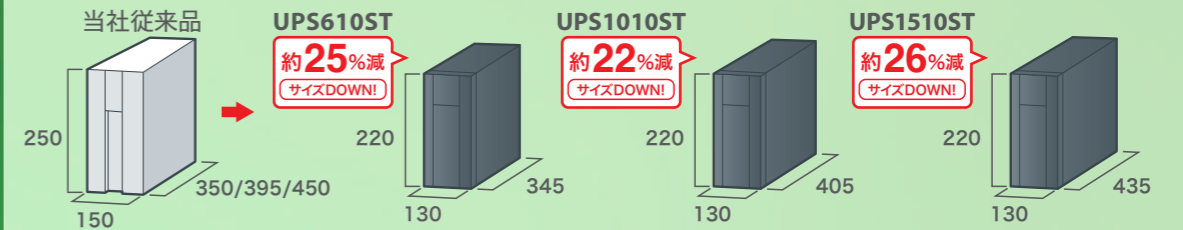

トリプルロールプレイ対応

モード	効率
エコモード	97%以上達成 (UPS610ST/UPS1010ST)
給電品質優先モード (インバータ運転)	89%以上達成 (UPS610ST)
	96%以上達成 (UPS1510ST)
	90%以上達成 (UPS1010ST/UPS1510ST)

常時インバータの高い信頼性と、常時商用方式の省エネ性能を兼ね備えた、今までにないエコモード方式を採用。電源環境の変化を常に監視し、電圧変動の少ない環境では、インバータを停止させ、常時商用運転に自動的に切り替えます。入力電圧が規定値の範囲を外れた場合は、自動でインバータを作動させ、給電品質優先モード(インバータ運転)に切り替えます。

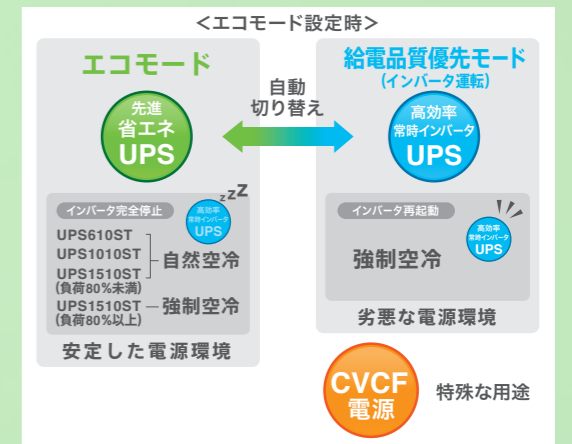

※エコモードは、始動前に前面の Dip スイッチにより選択する必要があります。
 ※エコモード方式では、交流入力電圧が定格電圧±15%をはずれると、無断で給電品質優先モード(インバータ運転)切り替え、入力電圧変動範囲外に急変した場合は10ms以内にバッテリー運転に切り替えます。
 ※出荷時は、給電品質優先モードに設定しています。

エコモード搭載 常時インバータUPS

SuperTower シリーズ

UPS610ST/UPS1010ST/UPS1510ST

広い入力電圧/周波数範囲

バッテリー寿命劣化を防止する、広い入力電圧範囲

入力電圧変動範囲が広いことで、バッテリー運転に切り替わる頻度が減り、バッテリー寿命の劣化を防ぎます。

期待寿命5年のバッテリーを搭載しているため、長期間の使用が可能です。また、「バッテリー寿命診断機能」により、バッテリー交換時期をお知らせします。

非常用発電設備に対応、広い入力周波数範囲

入力周波数範囲が広いことで、非常用発電装置の起動時周波数変動にも対応します。

※インバータ方式の発電機に対応していますが、一度実機評価の上でご使用下さい。

UPS610ST/UPS1010ST

入力電圧
AC48~146V

UPS1510ST

入力電圧
AC48~140V

※AC100V設定時、
負荷率50%以下時

入力周波数
35~75Hz

停電保持時間を延長！

高効率化で停電保持時間10分以上延長

フルデジタル制御方式の進化により、停電保持時間の延長を実現しました。

UPS610ST
420W負荷時
12分以上

UPS1010ST/UPS1510ST
700W負荷時
10分以上

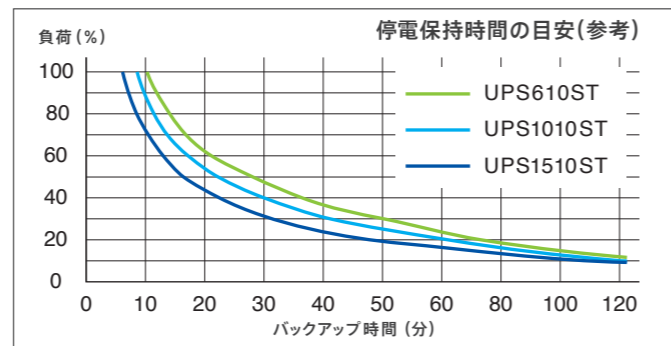

各部の名称

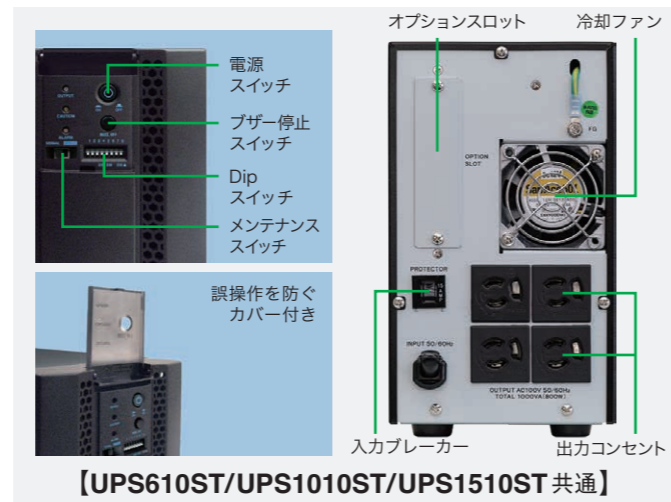

イージーメンテナンス

優れたメンテナンス性

バッテリーユニットホットスワップ化により、給電しながらバッテリーユニット交換が可能です。



面倒な電力管理をシンプルに解決！UPS電源管理ボード

高度な電源管理をお求めの方へ
Advanced NW Board III
型番: YEBD-SN6AA

自動シャットダウンと多彩な機能
RS232C/SIGNALボード
型番: YEBD-RS3AAP
USB/SIGNALボードII
型番: YEBD-US3ABP

各種ボード付製品

UPS電源管理ボードがセットに！



▶ 詳しくは P28~アクセサリをご覧ください。

保守サービス付製品 面倒なメンテナンスをサポート！

無償保証延長保守サービス

最大7年

オンサイト保守サービス

最大7年

▶ 詳しくは P35~保守サービスをご覧ください。

スペック一覧

製品名	UPS610ST				UPS1010ST				UPS1510ST				
型番	YEUP-061STA				YEUP-101STA				YEUP-151STA				
出力(定格負荷)容量	600VA/480W				1,000VA/800W				1,500VA/1,050W*1				
定格負荷力率	0.8				0.8				0.7				
給電方式	エコモード搭載、常時インバータ給電、正弦波出力												
冷却方式	自然空冷(待機時、エコモード運転時) 強制空冷(インバータ運転時、内部温度上昇時)								自然空冷(待機時、エコモード負荷80%未満時) 強制空冷(インバータ運転時、エコモード負荷80%以上時、内部温度上昇時)				
形状	タワー型												
【交流入力】													
入力プラグ形状	平行2極アース付プラグ (NEMA5-15P)								平行2極アース付プラグ 標準装備 NEMA5-15P*1(NEMA L5-20P)*2				
入力ケーブル形状	ビジュアル方式												
相数、線数	単相、2線アース付												
定格電圧*3	100VAC	110VAC	115VAC	120VAC	100VAC	110VAC	115VAC	120VAC	100VAC	110VAC	115VAC	120VAC	
起動電圧範囲	定格電圧-15%~146VAC								定格電圧-15%~140VAC				
電圧変動範囲	定格電圧-22%(100%負荷時)~146VAC												
入力低下判定電圧(交流入力時のみ)	定格電圧×0.48+ 定格電圧×0.6×(負荷率-50%)/100 VAC(但し、AC運転中のみ、負荷率50%以下は定格電圧×0.48)												
定格電流*4	5.55A	5.05A	4.80A	4.60A	9.0A	8.2A	7.8A	7.5A	12.0A	10.9A	10.4A	10.0A	
最大電流*5	7.5A	6.82A	6.52A	6.25A	12.5A	11.4A	10.9A	10.4A	18.7A	17.0A	16.3A	15.6A	
周波数変動範囲、変動速度	35~75Hz、1Hz/sec.以下												
効率*4	97%以上(エコモード時)、89%以上(インバータ運転時)				97%以上(エコモード時)、90%以上(インバータ運転時)				96%以上(エコモード時)、90%以上(インバータ運転時)				
力率*4	0.95以上												
容量	600W以下				1,000W以下				1,250W以下				
【交流出力】													
出力形状	抜け防止コンセント×4個												
相数、線数	単相、2線アース付												
定格電圧*3	100VAC	110VAC	115VAC	120VAC	100VAC	110VAC	115VAC	120VAC	100VAC	110VAC	115VAC	120VAC	
電流	ノンリア負荷時	6.0A	5.45A	5.22A	5.0A	10.0A	9.1A	8.7A	8.3A	15.0A	13.6A	13.0A	12.5A
	抵抗負荷時	4.8A	4.36A	4.17A	4.0A	8.0A	7.3A	7.0A	6.7A	10.5A	9.55A	9.13A	8.75A
ピーク電流*6	ノンリア負荷時	15.0A	13.6A	13.1A	12.5A	25.0A	22.8A	21.8A	20.8A	37.5A	34.0A	32.5A	31.2A
電圧安定度	±2%(0~100%抵抗およびノンリア負荷時)												
負荷変動範囲	0~100%												
電圧応答	1msec.以下(0⇔100%抵抗負荷急変時、0⇔100%交流入力電圧急変時)												
速度	6%ms以下(0⇔100%抵抗負荷急変時、0⇔100%交流入力電圧急変時)												
電圧波形歪率	3%以下(0~100%抵抗負荷時)								3%以下(0~100%抵抗負荷時)、6.2%以下(0~100%ノンリア負荷時)				
周波数同期範囲	35~75Hz												
周波数安定度	50/60Hz±0.5%以内(クリスタル同期時)、交流入力周波数±0.5%以内(交流入力同期時)												
過負荷耐量	110%(1分、インバータ運転時)、800%(2サイクル、バイパス時)												
停電切替時間	無瞬断*7												
【バッテリー】													
種類	小型シール鉛蓄電池(期待寿命5年)*8												
停電保持時間*9	12分(420W負荷時)				10分(700W負荷時)				7分(900W負荷時)、10分(700W負荷時)				
(初期値、満充電、周囲温度20℃)													
充電回復時間	約5時間				約8時間				約10時間				
(100%負荷放電後90%回復充電時間)													
【その他】													
外部接続インターフェース	別売りの[RS232C/SIGNALボード] [USB/SIGNALボードII] [SIGNAL PC-RL変換ボード] [Advanced NW Board III] を装着による												
発熱量*4	227kJ/h以下				368kJ/h以下				470kJ/h以下				
内部消費電力	通常時*4	60W			通常時*4	90W			通常時*4	120W			
(参考値)	最大時*11	100W			最大時*11	130W			最大時*11	140W			
騒音	43dB以下				48dB以下				58dB以下				
ノイズ規格、環境対応	VCCI Class A、RoHS指令対応												
対応監視ソフトウェア*10	別売りの[FelSafe Pro(YESW-FP3AA)]												
外形寸法(幅×奥行×高さ)	130mm×345mm×220mm				130mm×405mm×220mm				130mm×435mm×220mm				
質量	約12.5kg(本体)、 約14kg(添付品含む梱包時)				約16.5kg(本体)、 約18kg(添付品含む梱包時)				約17kg(本体)、 約19kg(添付品含む梱包時)				
周囲条件	動作温度:0~+40℃、保存温度:-15~+50℃、湿度:10~90%RH(結露なきこと)												

*1 最大出力容量は、20A入力プラグ(NEMA L5-20P)を接続した場合です。15Aプラグ(標準装備の入力プラグNEMA5-15P)を接続した場合の最大出力容量は、1350VA/950Wまでとなりますのでご注意ください。
*2 20A入力プラグ(NEMA L5-20P)は受注対応になります。詳しくは弊社営業までお問い合わせください。
*3 出力定格電圧を変更する場合はご注文時にご指定ください。出荷時に設定変更します。尚、出力電圧の設定変更により入力電圧範囲も変わります。
*4 定格入力、定格負荷、バッテリーリチウム充電時
*5 入力保護は入力ブレーカで行います。
*6 接続機器の起動時の突入電流はピーク電流以下にしてください。入力保護用プロテクタが動作する場合があります。(特に接続機器に使われている電源が力率改善されている場合)
*7 エコモードから入力電圧変動範囲外に急変した場合は10ms以内にバッテリー運転に切り替わります。
*8 周囲温度20℃時の期待寿命です。バッテリーの寿命は使用環境や放電回数によって変化しますのでご注意ください。
*9 停電保持時間はバッテリーの使用状況によって変化します。 *10 別売りの通信ボードが必要です。 *11 定格入力、定格負荷、定格充電時
*トランス等の誘導負荷は、動作しない場合があります。

「世界最小」クラスの常時インバータUPS

出力容量		停電保持時間	
UPS510SS	UPS1010SS	UPS510SS	UPS1010SS
500VA/400W	1000VA/800W	3分 (350W負荷時)	3分 (700W負荷時)

常時インバータ
正弦波
期待寿命
7年
バッテリー
高効率
90%以上
縦置き
横置き
自在
無償保証
3年

※1 周囲温度 20℃時の期待寿命です。 ※2 バッテリー、ファンなど消耗品は無償保証の対象外です。

常時インバータ小型 UPS
UPS510SS/UPS1010SS

SuperSmart シリーズ



※1
期待寿命
7年
バッテリー
搭載



UPS510SS
(YEUP-051SSA)

500VA/400W

UPS1010SS
(YEUP-101SSA)

1000VA/800W

「世界最小」クラスのオンラインUPS

体積比1/2の小型化

※当社従来品 (UPS1010HSF) との比較
デジタル制御方式を採用することで、従来ハードウェアで行っていた機能をソフトウェアで実現。部品点数を大幅に削減することにより、小型化と信頼性を向上させました。



当社従来品 UPS510SS UPS1010SS

高効率・入力周波数変動

高効率90%以上、入力周波数35~75Hzを実現!

今まで、両立できなかった高効率と入力周波数変動に対応する技術を開発。損失が少なく、非常用発電装置起動時などに発生する入力周波数変動に対応します。*

入力周波数 35~75Hz
効率 85%以上 → 90%以上
(当社従来品) UPS510SS/UPS1010SS

※インバータ方式の発電機に適応しています。その他の方式については弊社営業にご相談ください。

組込み用途に最適

コンパクト設計で小型化を実現!

コンパクトな筐体で、横置き、縦置き兼用できます。リモートON/OFFスイッチ設定可能など産業機器装置への組込み自由度の高いUPSです。

導入分野 一例



スペック一覧

製品名	UPS510SS	UPS1010SS
型番	YEUP-051SSA	YEUP-101SSA
出力(定格負荷)容量	500VA/400W	1,000VA/800W
定格負荷力率	0.8	
給電方式	常時インバータ給電、正弦波出力方式	
冷却方式	強制空冷(運転時)	
【交流入力】		
入力プラグ形状	平行2極アース付プラグ(NEMA5-15P)	
相数、線数	単相、2線アース付	
電圧変動範囲	AC48V(50%負荷時)~146V 但し起動時 AC85V~146V	
周波数変動範囲	35~75Hz	
最大入力電流	6.2A	12.3A
効率※2	90%以上	
【交流出力】		
出力コンセント	平行2極アース付コンセント(NEMA5-15R)×3個	平行2極アース付コンセント(NEMA5-15R)×3個
相数、線数	単相、2線アース付	
定格電圧/電圧安定度	100V±2%	
出力ピーク電流	15.0A※1(ノンリニア負荷)	25.0A※1(ノンリニア負荷)
周波数/周波数安定度	50/60Hz±0.5%以内	
電圧波形歪率	3%以内(抵抗負荷時) 6%以内(ノンリニア負荷時)	
停電切替時間	無瞬断	
過負荷耐量	110%(1分間:インバータ)	
【バッテリー】		
種類	小型シール鉛蓄電池(期待寿命7年)※3	
停電保持時間※4 (初期値、満充電、周囲温度20℃)	3分(350W負荷時)、20分(100W負荷時)	3分(700W負荷時)、20分(200W負荷時)
充電回復時間	約3時間(100%負荷放電後90%回復充電時間)	
【その他】		
外部接続インターフェース	RS232C/SIGNAL(無電圧接点)	
発熱量※2	235kJ/h以下	460kJ/h以下
内部消費電力 (参考値)	通常時※2 45W 最大時※5 70W	90W 120W
騒音	38dB以下	45dB以下
ノイズ規格、環境対応	VCCI Class A、RoHS指令対応	
対応監視ソフトウェア	別売りの[FeliSafe Pro(YESW-FP3AA)]	
寸法(幅×奥行×高さ)	250mm×300mm×69mm	250mm×380mm×69mm
質量	約7kg(本体)、約8kg(梱包時)	約11kg(本体)、約12kg(梱包時)

※1 接続機器の起動時の突入電流は出力ピーク電流以下にしてください。接続機器が起動しない場合があります。 ※2 定格入力、定格負荷、バッテリーリクル充電時
※3 周囲温度20℃時の期待寿命です。バッテリーの寿命は使用環境によって変化しますのでご注意ください。 ※4 停電時保持時間はバッテリーの使用状況により変化します。 ※5 定格入力、定格負荷、定格充電時
※インバータ方式の発電機に対応していますが、一度実機評価の上でご使用下さい。 ※トランス等の誘導負荷は動作しない場合があります。

各部の名称

【UPS510SS/UPS1010SS共通】

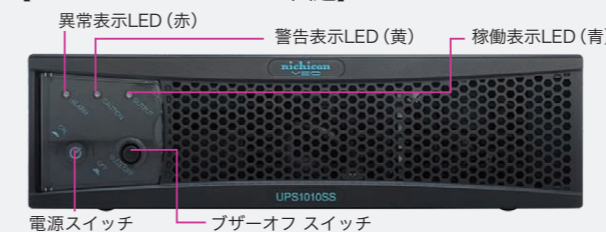

保守サービス付製品 面倒なメンテナンスをサポート!

無償保証延長保守サービス 最大5年

▶ 詳しくは P35~保守サービスをご覧ください。

【UPS510SS】



【UPS1010SS】



厳しい環境、電圧変動に耐えるUPS

- 常時インバータ 正弦波
- 期待寿命 8年^{※1} バッテリー
- ネットワーク電源管理ボード対応
- ホットスワップ対応
- 無償保証^{※2} 3年

エコモード搭載 常時インバータUPS
UPS710STF/UPS1010STF

Super Tower F シリーズ

+55°C
対応
-10°C



UPS710STF 750VA/500W
(YEUP-071STF)

UPS1010STF 1000VA/800W
(YEUP-101STF)

特殊環境にも使用可能



-10°C~+55°Cまで広範囲の使用環境温度に対応。今まで設置できなかった空調設備のない工場や施設、冷蔵倉庫に安心電源環境を広げることが可能になりました。

各部の名称

【UPS710STF/UPS1010STF 共通】



出力容量		停電保持時間	
UPS710STF	UPS1010STF	UPS710STF	UPS1010STF
750VA/500W	1000VA/800W	6分 (500W負荷時)	7分 (700W負荷時)

スペック一覧

製品名	UPS710STF				UPS1010STF				
型番	YEUP-071STF				YEUP-101STF				
出力(定格負荷)容量	750VA/500W				1,000VA/800W				
定格負荷力率	0.67				0.8				
給電方式	エコモード搭載、常時インバータ給電、正弦波出力								
冷却方式	自然空冷(待機時)※バッテリー周囲温度異常時は強制空冷 強制空冷(インバータ運転時、エコモード運転時)								
形状	タワー型								
【交流入力】									
入力プラグ形状	平行2極アース付プラグ (NEMAS-15P)								
入力ケーブル形状	ピグテール方式								
相数、線数	単相、2線アース付								
定格電圧 ^{※1}	100VAC	110VAC	115VAC	120VAC	100VAC	110VAC	115VAC	120VAC	
起動電圧範囲	定格電圧-15%~146VAC								
電圧変動範囲	定格電圧-22%(100%負荷時)~146VAC								
入力低下判定電圧(交流入力時のみ)	定格電圧×0.48+ 定格電圧×0.6×(負荷率-50%)/100 VAC(但し、AC運転中のみ、負荷率50%以下は定格電圧×0.48)								
定格電流 ^{※2}	5.8A	5.3A	5.0A	4.8A	9.0A	8.2A	7.8A	7.5A	
最大電流 ^{※3}	7.6A	6.9A	6.6A	6.4A	12.5A	11.4A	10.9A	10.4A	
周波数変動範囲、変動速度	35~75Hz、1Hz/sec.以下								
効率 ^{※2}	95%以上(エコモード時)、87%以上(インバータ運転時時)				95%以上(エコモード時)、88%以上(インバータ運転時)				
力率 ^{※2}	0.95以上								
容量	750W以下				1,000W以下				
【交流出力】									
出力形状	抜け防止コンセント×4個								
相数、線数	単相、2線アース付								
定格電圧 ^{※1}	100VAC	110VAC	115VAC	120VAC	100VAC	110VAC	115VAC	120VAC	
電流	ノンリア負荷時	7.5A	6.8A	6.5A	6.3A	10.0A	9.1A	8.7A	8.3A
	抵抗負荷時	5.0A	4.5A	4.3A	4.2A	8.0A	7.3A	7.0A	6.7A
ピーク電流 ^{※4}	ノンリア負荷時	18.8A	17.0A	16.3A	15.6A	25.0A	22.8A	21.8A	20.8A
電圧安定度	±2%(0~100%抵抗およびノンリア負荷時)								
負荷変動範囲	0~100%								
電圧応答 過渡変動回復時間	1msec.以下(0⇔100%抵抗負荷急変時、0⇔100%交流入力電圧急変時)								
速度 瞬時電圧変動	6%ms以下(0~100%抵抗負荷急変時、0⇔100%交流入力電圧急変時)								
電圧波形歪率	3%以下(0~100%抵抗負荷時)、6%以下(0~100%ノンリア負荷時)								
周波数同期範囲	35~75Hz								
周波数安定度	50/60Hz±0.5%以内(クリスタル同期時)、交流入力周波数±0.5%以内(交流入力同期時)								
過負荷耐量	110%(1分、インバータ運転時)、800%(2サイクル、バイパス時)								
停電切替時間	無瞬断 ^{※5}								
【バッテリー】									
種類	小型シール鉛蓄電池(期待寿命8年) ^{※6}								
停電保持時間 ^{※7} (初期値、満充電、周囲温度20°C)	6分(500W負荷時)				7分(700W負荷時)				
充電回復時間 (100%負荷放電後90%回復充電時間)	10時間以内								
【その他】									
外部接続インターフェース	別売りの「RS232C/SIGNALボード」「USB/SIGNALボードII」「SIGNAL PC-RL変換ボード」「Advanced NW BoardIII」を装着による								
発熱量 ^{※2}	230kJ/h以下				368kJ/h以下				
内部消費電力	通常時 ^{※2}	60W			100W				
(参考値)	最大時 ^{※9}	90W			140W				
騒音	55dB以下(正面1m、プザー音は除く)								
ノイズ規格、環境対応	VCCI Class A、RoHS指令対応								
対応監視ソフトウェア ^{※8}	別売りの「FeliSafe Pro(YESW-FP3AA)」								
外形寸法(幅×奥行×高さ)	130mm×345mm×220mm				130mm×405mm×220mm				
質量	約12.5kg(本体)、 約14kg(添付品含む梱包時)				約16.5kg(本体)、 約18kg(添付品含む梱包時)				

※1 出力定格電圧を変更する場合はご注文時にご指定ください。出荷時に設定変更します。尚、出力電圧の設定変更により入力電圧範囲も変わります。

※2 定格入力、定格負荷、バッテリーリチウム充電時

※3 入力保護は入力ブレーカで行います。

※4 接続機器の起動時の突入電流はピーク電流以下にしてください。入力保護用プロテクタが動作する場合があります。(特に接続機器に使われている電源が力率改善されている場合)

※5 エコモードから入力電圧変動範囲外に急変した場合は10ms以内にバッテリー運転に切替ります。

※6 周囲温度-10°C~+25°C時の期待寿命です。バッテリーの寿命は使用環境や放電回数によって変化しますのでご注意ください。

※7 停電保持時間はバッテリーの使用状況によって変化します。

※8 別売りの通信ボードが必要です。

※9 定格入力、定格負荷、定格充電時

※トランス等の誘導負荷は、動作しない場合があります。

厳しい環境、電圧変動に耐えるUPS

- 常時インバータ 正弦波
- 期待寿命 8年 バッテリ
- ネットワーク電源管理ボード対応
- ホットスワップ対応
- 増設バッテリー 710SPF除く
- 無償保証 3年
- 縦/横置き 自在

エコモード搭載 常時インバータUPS
UPS710SPF/UPS1510SPF

SuperPower F シリーズ

+55°C 対応
-10°C



UPS710SPF 750VA/500W
(YEUP-071SPF)

UPS1510SPF 1500VA/1050W
(YEUP-151SPF)

特殊環境にも使用可能



-10°C~+55°Cまで広範囲の使用環境温度に対応。今まで設置できなかった空調設備のない工場や施設、冷蔵倉庫に安心電源環境を広げることが可能になりました。

各部の名称

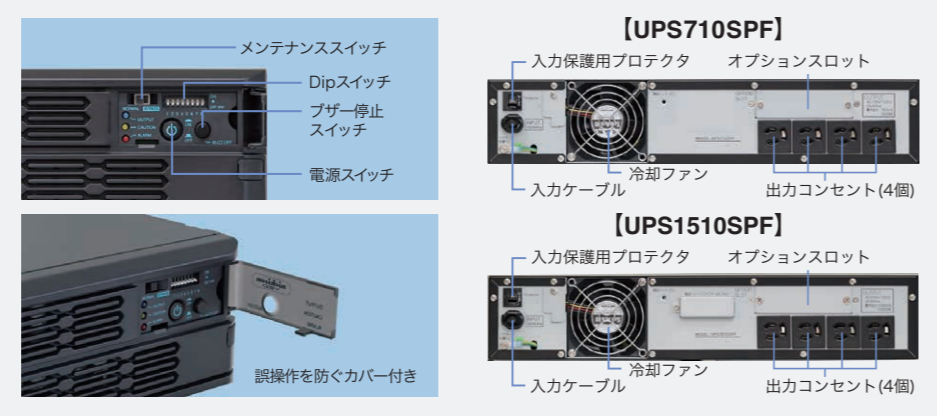

出力容量		停電保持時間	
UPS710SPF	UPS1510SPF	UPS710SPF	UPS1510SPF
750VA/500W	1500VA/1050W	6分 (500W負荷時)	6分 (800W負荷時)

スペック一覧

製品名	UPS710SPF				UPS1510SPF				
製品写真									
型番	YEUP-071SPF				YEUP-151SPF				
出力(定格負荷)容量	750VA/500W				1500VA/1050W*1				
定格負荷力率	0.67				0.7				
給電方式	エコモード搭載、常時インバータ給電、正弦波出力								
冷却方式	自然空冷(待機時) ※バッテリー周囲温度異常時は強制空冷 強制空冷(インバータ運転時、エコモード運転時)								
形状	E1規格対応 19インチラック、2Uタイプ*4								
【交流入力】									
入力プラグ形状	平行2極アース付プラグ (NEMA5-15P)				平行2極アース付きプラグ 標準装備NEMA5-15P*1 (NEMA L5-20P)*2				
入力ケーブル形状	ビグテール方式				ビグテール方式				
相数、線数	単相、2線アース付				単相、2線アース付				
定格電圧*3	100VAC	110VAC	115VAC	120VAC	100VAC	110VAC	115VAC	120VAC	
起動電圧範囲	定格電圧-15%~146VAC								
電圧変動範囲	定格電圧-22%(100%負荷時)~146VAC								
入力低下判定電圧(交流入力時のみ)	定格電圧×0.48+[定格電圧×0.6×(負荷率%-50%)/100]VAC(但し、AC運転中のみ) (但し、負荷率50%以下は定格電圧×0.48)								
定格電流*5	5.8A	5.3A	5.0A	4.8A	12.0A	10.9A	10.4A	10.0A	
最大電流*6	7.6A	6.9A	6.6A	6.4A	18.7A	17.0A	16.3A	15.6A	
周波数変動範囲、変動速度	35~75Hz、1Hz/sec.以下								
効率*5	95%以上(エコモード運転時)、 87%以上(給電品質優先モード運転時)				95%以上(エコモード運転時)、 90%以上(給電品質優先モード運転時)				
力率*5	0.95以上								
容量	750W以下				1,250W以下				
【交流出力】									
出力形状	抜け防止コンセント×4個								
相数、線数	単相、2線アース付								
定格電圧*3	100VAC	110VAC	115VAC	120VAC	100VAC	110VAC	115VAC	120VAC	
電流	ノンリア負荷時	7.5A	6.8A	6.5A	6.3A	15.0A	13.6A	13.0A	12.5A
	抵抗負荷時	5.0A	4.5A	4.3A	4.2A	10.5A	9.55A	9.13A	8.75A
	ピーク電流*7	18.8A	17.0A	16.3A	15.6A	37.5A	34.0A	32.5A	31.2A
電圧安定度	±2%(0~100%抵抗およびノンリア負荷時)								
負荷変動範囲	0~100%								
電圧応答	1msec.以下(0⇔100%抵抗負荷急変時、0⇔100%交流入力電圧急変時)								
速度	6%ms以下(0⇔100%抵抗負荷急変時、0⇔100%交流入力電圧急変時)								
電圧波形歪率(交流入力時)	3%以下(0~100%抵抗負荷時)、 6%以下(0~100%ノンリア負荷時)				3%以下(0~100%抵抗負荷時)、 6.2%以下(0~100%ノンリア負荷時)				
周波数同期範囲	35~75Hz								
周波数安定度	50/60Hz±0.5%以内(クリスタル同期時)、交流入力周波数±0.5%以内(交流入力同期時)								
過負荷耐量	110%(1分、インバータ運転時)、800%(2サイクル、バイパス時)								
停電切替時間	無瞬断*8								
【バッテリー】									
種類	小型シール鉛蓄電池(期待寿命8年)*9								
停電保持時間*10(初期値、満充電、周囲温度20°C)	6分(500W負荷時)				6分(800W負荷時)				
充電回復時間	約10時間(100%負荷放電後90%回復充電時間)								
増設バッテリー対応	なし				あり(UPS1500SPF-BS 型番:YEBS-153SPF)				
【その他】									
外部接続インターフェース	別売りの「RS232C/SIGNALボード」「USB/SIGNALボードII」「SIGNAL PC-RL変換ボード」「Advanced NW BoardIII」を装着による								
発熱量*5	290kJ/h以下				490kJ/h以下				
内部消費電力(参考値)	通常時*5 70W 最大時*12 90W				115W 150W				
騒音	58dB以下(正面1m、プザー音は除く)								
対応監視ソフトウェア*11	VCCI Class A、RoHS指令対応 別売りの「FeliSafe Pro(YESW-FP3AA)」								
外形寸法(幅×奥行×高さ)	ラック取付け金具なし 434mm×383mm×84mm(突起物含まず)				ラック取付け金具あり 434mm×433mm×84mm(突起物含まず)				
質量	ラック取付け金具なし 約17kg(梱包時)				ラック取付け金具あり 482mm×433mm×84mm(突起物含む) 約19kg(梱包時)				
付属品	ラック取付け金具(本体装着済)*4、取扱説明書								

*1 最大出力容量は、20A入力プラグ(NEMA5-20P)を接続した場合です。15Aプラグ(標準装備の入力プラグNEMA5-15P)を接続した場合の最大出力容量は、1350VA/950Wまでとなりますのでご注意ください。
*2 20A入力プラグ(NEMA5-20P)は受注対応になります。詳しくは弊社営業までお問い合わせください。
*3 出力定格電圧を変更する場合はご注文時にご指定ください。出荷時に設定変更します。尚、出力電圧の設定変更により入力電圧範囲も変わります。
*4 ラックガイドレール(型番:YEET-RA3AA)は別売りです。
*5 定格入力、定格負荷、バッテリーリクル充電時
*6 入力保護は入力ブレーカで行います。
*7 接続機器の起動時の突入電流はピーク電流以下にしてください。入力ブレーカや、出力保護回路が動作する場合があります。(特に接続機器に使われている電源が力率改善されている場合)
*8 エコモードから入力電圧変動範囲外に急変した場合は10ms以内にバッテリー運転に切替ります。
*9 周囲温度、10°C~+25°C時の期待寿命です。バッテリーの寿命は使用環境によって変化しますのでご注意ください。
*10 停電保持時間はバッテリーの使用状況により変化します。
*11 別売りの通信ボードが必要です。 *12 定格入力、定格負荷、定格充電時 ※トランス等の誘導負荷は、動作しない場合があります。

STF/SPF series

コストと性能のバランスが最適な 「ラインインタラクティブ UPS」

出力容量
750VA/675W

停電保持時間
2.5分
(675W負荷時)

ラインインタラクティブ UPS UPS710LT

LTシリーズ

ライン
インタラクティブ
正弦波

期待寿命
7年^{※1}
バッテリー

監視
ソフト
ダウンロード

無償保証^{※2}
3年

※1 周囲温度 20℃時の期待寿命です。 ※2 バッテリ、ファンなど消耗品は無償保証の対象外です。



※1
期待
寿命
7年
バッテリー
搭載



UPS710LT 750VA/675W
(YEUP-071LTA)

電圧を自動で整える AVR 搭載

電圧 90~110V 範囲で調整

リーズナブルな価格ながら、自動電圧調整 (AVR) 機能を搭載。電圧の変動 (78V~117V) を自動で補正 (90~110V) し、バッテリーを使用せずに安定した電源を供給します。コストを抑えつつ、ネットワーク機器やサーバーの安定運用を実現するUPSです。

LCD パネル付き

ひと目でわかる LCD パネル

アイコンと文字により様々な情報を簡単に確認できます。



長寿命バッテリー搭載

バッテリー期待寿命

7年^{※1}

長寿命バッテリー搭載で長く使えるため買い替え頻度が少なく、廃棄物も低減できるので、エコロジーにも貢献します。

スペック一覧

製品名	UPS710LT
型番	YEUP-071LTA
出力(定格負荷)容量	750VA/675W
定格負荷率	0.9 (遅れ)
給電方式	ラインインタラクティブ方式
冷却方式	強制空冷 (回転数可変式)
形状	タワー型
【交流入力】	
入力プラグ形状	平行2極アース付プラグ (NEMA5-15P)
入力ケーブル形状	ビッグテール方式
相数、線数	単相、2線アース付
電圧変動範囲	78VAC±3%~117VAC±3%
周波数変動範囲	45Hz~65Hz
最大電流 ^{※1}	11.5A
効率 ^{※2}	97.0%以上: AC運転 (NORMAL MODE) 93.5%以上: AC運転 (BUCK/BOOST MODE)
【交流出力】	
出力コンセント	平行2極アース付コンセント (NEMA5-15R) × 6個
相数、線数	単相、2線アース付
定格電圧	100VAC
電圧安定度	NORMAL MODE: 入力電圧をスルー出力±4% BOOST MODE: 入力電圧×1.15±4% BUCK MODE: 入力電圧×0.87±4% BATTERY MODE: ±3%
ピーク電流 ^{※3}	22.5A
周波数/周波数安定度	NORMAL MODE/BOOST MODE/BUCK MODE: 入力周波数と同じ BATTERY MODE: 50Hz/60Hz±1Hz
電圧波形歪率	3%以下 (抵抗負荷時)、6%以下 (ノンリア時) 12%以下 (停止予告前まで)
切替時間	最大10ms
過負荷耐量 (出力停止までの時間)	NORMAL MODE/BOOST MODE/BUCK MODE 108%~125%(5分)、125%~150%(10秒)、150%(1秒) BATTERY MODE 108%~110%(1分)、110%~150%(10秒)、150%(0.5秒)
【バッテリー】	
種類	小型シール鉛蓄電池 (期待寿命7年) ^{※4}
停電保持時間 ^{※5} (初期値、満充電、周囲温度20℃)	2.5分 (675W負荷時)
充電回復時間	4時間以内 (100%負荷放電後、90%充電)
【その他】	
外部接続インターフェース	USB2.0 (タイプB)、RS232C (D-Sub9ピン(メス))
発熱量 ^{※2}	50kJ/h
内部消費電力 (参考値)	通常時 ^{※2} 14W 最大時 ^{※6} 70W
騒音	45dB以下
ノイズ規格、環境対応	VCCI Class A、RoHS指令対応
コールドスタート機能 ^{※7※8}	バッテリー電圧がDC22.6V以上の場合
対応監視ソフトウェア	FeliSafe VP (無償ダウンロード)
寸法 (幅×奥行×高さ)	145mm×378mm×220mm
質量	約14.5kg (本体)、約15.5kg (梱包時)
周囲条件	動作温度: 0~+40℃、湿度: 10~90%RH (結露なきこと)
付属品	1.ご利用に関するご案内兼保証書 2.USBケーブル (約1.8m)

各部の名称

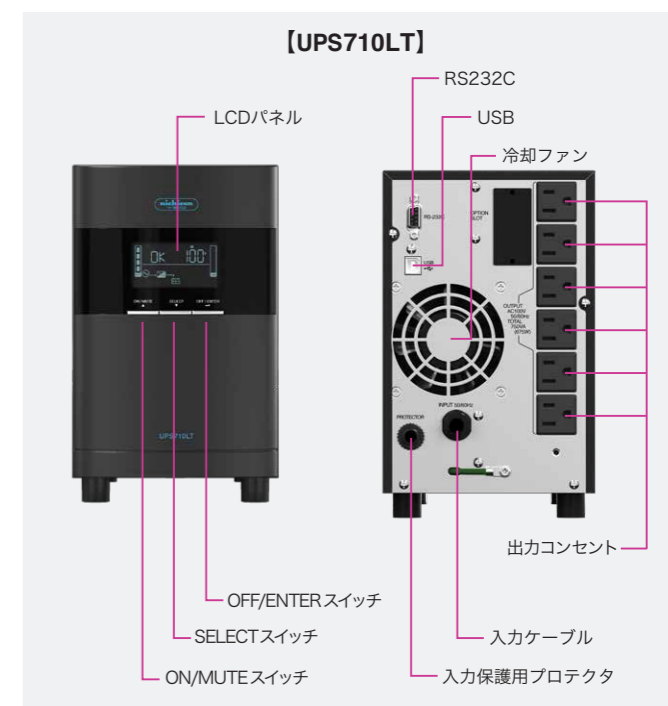

保守サービス付製品 面倒なメンテナンスをサポート!

無償保証延長保守サービス **最大7年**

オンサイト保守サービス **最大7年**

▶ 詳しくは P35~保守サービスをご覧ください。

- ※1 入力保護は入力保護用プロテクタで行います。
- ※2 定格入力、定格負荷、バッテリーリチウム充電時
- ※3 接続機器の起動時の突入電流はピーク電流以下にしてください。
- ※4 入力保護用プロテクタが動作する場合があります。(特に接続機器に使われている電源が力率改善されている場合)
- ※5 周囲温度20℃時の期待寿命です。バッテリーの寿命は使用環境や放電回数によって変化しますのでご注意ください。
- ※6 停電保持時間はバッテリーの使用状況によって変化します。
- ※7 定格入力、定格負荷、定格充電時
- ※8 コールドスタート(バッテリースタート)とは、入力電源のない状態でバッテリーから直接起動する方法です。
- ※9 コールドスタートは、監視ソフトウェアFeliSafe VPIにて「バッテリーからの起動」を有効に設定する必要があります。初期値は無効です。
- ※10 トランス等の誘導負荷は、動作しない場合があります。

対応 UPS 監視ソフトウェアの仕様

製品名	UPS710LT
名称	FeliSafe VP
対応OS ^{※1} ※2 ※6 ※7	Windows 10/11/Server2016/Server2019/Server2022/Server2025/StorageServer2016
空ハードディスク容量	1GB以上
機能	自動シャットダウン、ネットワーク連動シャットダウン、電源状態表示、スケジュール運転、ポップアップメッセージ表示、シャットダウン開始時のプログラム実行、ログ記録(イベントログ、計測ログ) ^{※3}
専用通信ケーブル長 ^{※4}	専用USBケーブル(約1.8m) ^{※5}

※1 最新の情報はホームページをご確認ください。 ※2 組み込みOS (Windows Embedded等) はサポートしていません。 ※3 瞬断記録や測定器としての利用はできません。 ※4 通信ケーブルの延長使用は適しません。 ※5 通信は、パソコン1台分です。USB-HUBでの使用はできません。 ※6 OSのCoreモードはサポートしていません。 ※7 「対応OS」は動作確認済みですが、Microsoftサポート終了に伴い、動作保証・サポート対象外となります。

様々な使用シーンに対応した機能 & コンパクトボディ

出力容量			停電保持時間		
UPSmini500SW	UPSmini800SW	UPSmini500II	UPSmini500SW	UPSmini800SW	UPSmini500II
500VA/300W	800VA/500W	500VA/300W	3.5分 (300W負荷時)	4分 (500W負荷時)	4分 (300W負荷時)

常時商用小型 UPS UPSmini500SW/UPSmini800SW/UPSmini500II

mini シリーズ



ご家庭のAV機器やオフィスの情報通信機器は、停電やブレーカートリップなどの不意に発生する電源トラブルにより多大な損害を受けることがあります。UPS(Uninterruptible Power Supply: 無停電電源装置)は、バッテリーを搭載しており、電源トラブル時にはバッテリーからの電力給電へ自動的に切替えて、損害の発生を防止します。

UPSminiなら、確かなバックアップと信頼性、優れた経済性でお応えします。

安心のUPS監視ソフトウェア標準添付。

常時商用
正弦波

コールドスタート機能

縦置き横置き自在

監視ソフト標準添付

無償保証 3年

ファンレス 静か設計

※1 バッテリーなど消耗品は無償保証の対象外です。

バッテリー運転時
矩形波

期待寿命 7年
バッテリー

縦置き横置き自在

監視ソフト標準添付

無償保証 2年

ファンレス 静か設計

※1 バッテリーなど消耗品は無償保証の対象外です。



UPSmini500SW
(YEUP-051MASW USB通信、RS232C/ 接点通信対応)
500VA / 300W

UPSmini800SW
(YEUP-081MASW USB通信、RS232C/ 接点通信対応)
800VA / 500W



UPSmini500II
(YEUP-051MA 接点通信対応)
500VA / 300W

力率改善電源(PFC)に対応

一般電源と同じ「正弦波出力」採用。力率改善回路を搭載した、ハイエンド PCやサーバ、パネルコンピュータ等にも安心して使用できます。

※ UPSmini500II は除く

コールドスタート機能

入力電源のない所でもUPSを起動でき、ポータブル電源としても活躍します。

※ UPSmini500II は除く

長寿命バッテリー搭載

バッテリー期待寿命 7年

※2 周囲温度 20℃時の期待寿命です。バッテリー、ファンなど消耗品は無償保証の対象外です。

※ UPSmini800SW はバッテリー期待寿命 5年

スペック一覧

製品名	UPSmini500SW	UPSmini800SW	UPSmini500II
型番	YEUP-051MASW	YEUP-081MASW	YEUP-051MA
ボディカラー	ブラック		アイボリー
運転方式	常時商用給電方式		
【交流入力】			
電圧変動範囲	AC85V~115V		
周波数変動範囲	45Hz~65Hz		
入力ケーブル長	約2.5m	約1.8m	
入力プラグ形状	平行2極アース付プラグ(NEMA5-15P)、3P-2P変換アダプタ添付		
【交流出力】			
出力容量	500VA/300W	800VA/500W	500VA/300W
定格電圧/電圧安定度	AC100V±5% (バッテリー運転時) AC100V±8% (ローバッテリー警告以降)		AC100V±5% (バッテリー運転時) AC100V±5% (ローバッテリー警告以降)
周波数/周波数安定度	50/60Hz±1Hz (バッテリー運転時)		
電圧波形	正弦波 (商用時/バッテリー運転時)	矩形波 ^{※1} (バッテリー運転時)	
停電切替時間	10ms以下		
出力コンセント	平行2極アース付コンセント(NEMA5-15R)×4個	ロック式コンセント×4個	平行2極アース付コンセント(NEMA5-15R)×4個
【バッテリー】			
種類	小型シール鉛蓄電池 (期待寿命7年) ^{※2}	小型シール鉛蓄電池 (期待寿命5年) ^{※2}	小型シール鉛蓄電池 (期待寿命7年) ^{※2}
停電保持時間 (初期値・満充電・周囲温度25℃)	3.5分 (300W負荷時) 13分 (150W負荷時) ^{※3}	4分 (500W負荷時) 32分 (150W負荷時) ^{※3}	4分 (300W負荷時) 12分 (150W負荷時) ^{※3}
充電回復時間 ^{※4}	約10時間 (100%放電後90%回復)		
【その他】			
内部消費電力	通常時:13W、最大時:21W	通常時:15W、最大時:30W	通常時:13W、最大時:20W
外部接続インターフェース	USB2.0 (タイプBコネクタ) ^{※5} 、RS232C/接点 (D-Sub9ピン (メス))	接点通信 (D-Sub9ピン (メス))	接点通信 (D-Sub9ピン (メス)) 1ポート
警報出力	ローバッテリー、入力電源異常、過負荷等をLED表示 (赤) とブザー音で警告		
コールドスタート機能 ^{※6}	あり (入力電圧が0V~15V、バッテリー電圧がDC11V以上の場合)	あり (入力電圧が0V~15V、バッテリー電圧がDC22V以上の場合)	なし
周囲条件	動作温度 0~40℃ 動作湿度 0~95%RH (結露なきこと)		
ノイズ規格、環境対応	VCCI Class B、RoHS指令対応		
寸法 (幅×奥行×高さ)	92mm×285mm×165mm	85mm×330mm×240mm	76mm×233mm×177mm
質量	約4.5kg (本体)、約5.5kg (添付品含む梱包時)	約7.0kg (本体)、約8.0kg (添付品含む梱包時)	約3.9kg (本体)、約5.0kg (添付品含む梱包時)
付属品	1. 3P-2P変換アダプタ 2. UPS監視ソフトウェア「FeliSafe Pro (バンドル版)」 3. 専用通信ケーブル (USB/RS232C) ^{※7} 4. 取扱説明書 5. 保証書	1. 3P-2P変換アダプタ 2. UPS監視ソフトウェア「FeliSafe Lite」 3. 専用通信ケーブル 4. 取扱説明書 5. 保証書	1. 3P-2P変換アダプタ 2. UPS監視ソフトウェア「FeliSafe Lite」 3. 専用通信ケーブル 4. 取扱説明書 5. 保証書

※1 バッテリー運転時の出力電圧波形は矩形波です。接続する機器により適合しない場合があります。詳細については販売元または弊社にご相談ください。
 (適合しない機器の例: トランス、コイル、モータなどの誘導性負荷、力率改善回路付電源および同使用機器など)
 ※2 バッテリーの寿命は使用環境によって変化しますのでご注意ください。
 ※3 停電保持時間はバッテリーの使用状況により変化しますのでご注意ください。
 ※4 充電回復時間は100%負荷放電後の90%回復充電時間です。
 ※5 RS232CとUSBは同時使用できません。同時接続した場合、USBが優先されます。
 ※6 コールドスタート (バッテリースタート) とは、入力電源のない状態でバッテリーから直接起動する方法です。
 ※7 接点用の通信ケーブルは付属しません。
 ※ 発電機、トランスは動作しない場合があります。

添付UPS監視ソフトウェアの仕様

製品名	UPSmini500SW	UPSmini800SW	UPSmini500II
名称	FeliSafe Pro バンドル版		
対応OS ^{※1} ^{※2} ^{※8} ^{※9}	Windows 10/11/Server2016/Server2019/Server2022/StorageServer2016		
空ハードディスク容量	15MB以上		
機能	自動シャットダウン、ネットワーク運動シャットダウン、電源状態表示、スケジュール運転、E-mailイベント通知、ポップアップメッセージ表示、シャットダウン開始時のプログラム実行、ログ記録 (イベントログ、電源ログ) ^{※3} 、バッテリー寿命表示		停電時の自動シャットダウン、 ^{※4} 発生イベントの記録
専用通信ケーブル ^{※5}	専用USBケーブル (約1.8m) ^{※6} 、専用RS232Cケーブル (約1.8m) 添付 ^{※7}		専用接点通信ケーブル (約1.8m)

※1 最新の情報はホームページをご確認ください。 ※2 組み込みOS (Windows Embedded等) はサポートしていません。 ※3 瞬断記録や測定器としての利用はできません。
 ※4 停電時のシステムシャットダウン開始からUPS停止までの時間は60秒固定になります。 ※5 延長ケーブルの使用はできません。 ※6 通信は、パソコン1台分です。USB-HUBでの使用はできません。
 ※7 接点用の通信ケーブルは付属しません。 ※8 OSのCoreモードはサポートしていません。 ※9 「対応OS」は動作確認済みですが、Microsoftサポート終了に伴い、動作保証・サポート対象外となります。

保守サービス

●UPSmini500IIは2年間、UPSmini500SW/UPSmini800SWは、3年間の無償保証期間 (バッテリーが消耗した場合は除く) を設けています。この期間中でのお客様の責任によらない故障や不具合については、センドバックにて保守サービス (製品を無償で交換または修理) を行います。

各部の名称

【UPSmini500SW】

警告LED (UPS警告時: 赤ランプ点灯/点滅とブザー音)
電源出力LED (商用電源運転時: 緑ランプ点灯/点滅とブザー音)
電源スイッチ
ブザーオフスイッチ
出力コンセント
サーキットブレーカ
入力ケーブル
設定スイッチ
通信・信号コネクタ (D-Sub9ピン)
信号コネクタ (USBタイプB)

【UPSmini800SW】

警告LED (UPS警告時: 赤ランプ点灯/点滅とブザー音)
電源出力LED (商用電源運転時: 緑ランプ点灯/点滅とブザー音)
電源スイッチ
ブザーオフスイッチ
設定スイッチ
通信・信号コネクタ (D-Sub9ピン)
信号コネクタ (USBタイプB)
出力コンセント
サーキットブレーカ
入力ケーブル

【UPSmini500II】

警告LED (UPS警告時: 赤ランプ点灯/点滅とブザー音)
電源出力LED (商用電源運転時: 緑ランプ点灯/点滅とブザー音)
電源スイッチ
通信・信号コネクタ (D-Sub9ピン)
信号コネクタ (USBタイプB)
出力コンセント
入力コンセント
ヒューズボックス

Advanced NW Board III

ギガ対応 電源管理ボード

Advanced NW Board III

今までの高度(Advanced)な電源管理はそのままに、
更に高速対応(ギガ対応)した電源管理ボードです。

New Power Management Solution



MIB RFC1628 世界標準 JEMA 日本標準

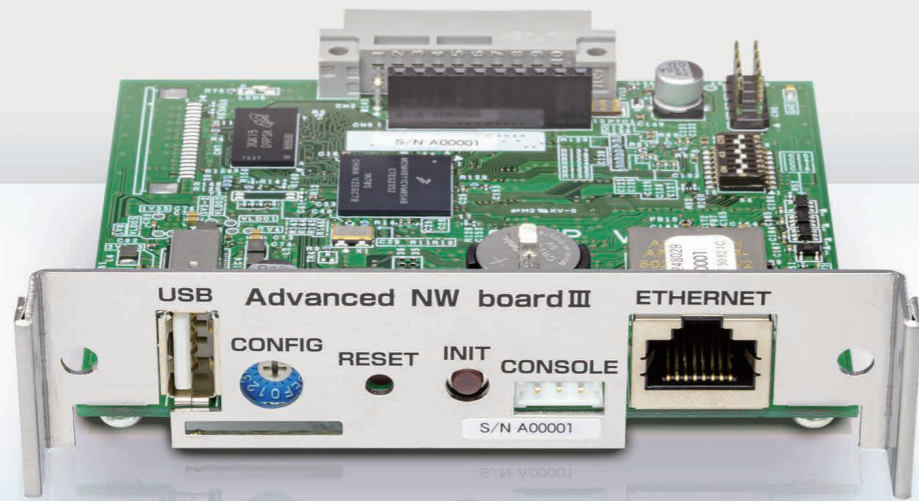

Advanced NW Board III (YEBD-SN6AA)

自律型ネットワークUPS

SuperPower, SuperTower, SPF, STF シリーズに組み込むだけで、ネットワークを介した電源管理をUPS自体が行う「自律型ネットワークUPS」を実現します。

セットも簡単



セキュリティに強い

SSH (v2) に対応しており、Linux-OS の自動シャットダウンは暗号化通信による安全なリモート接続が可能。

SSHv2 対応

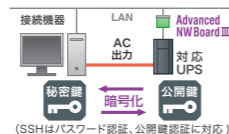

管理一元化

Web ブラウザから UPS ヘッドダイレクトにアクセスし、簡単に設定、状態表示などが可能。



ユタカ電機製作所ならではのハイパフォーマンス仕様

接続機器を選ばない

本ボードにより、リモートからUPS再起動が可能となり、ネットワーク機器(ルータ、スイッチ)の電源再投入も可能となります。また、OSの自動シャットダウンは、SSHでログインできるLinux-OSであればOSの制約がなく、シャットダウン・ソフトのインストールも不要で対応可能となります。Windows-OSは付属のシャットダウンソフトをインストールすることで対応可能。

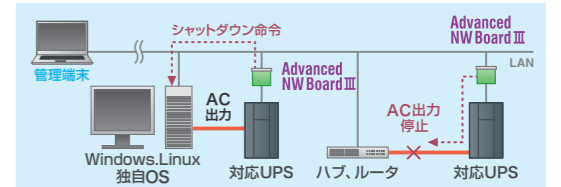

- Web ブラウザで管理一元化、ブラウザからUPSヘダイレクトにアクセスし、簡単に設定、状態表示などが可能。
- SNMPは2つのMIB(RFC1628:世界標準, JEMA:日本標準)を搭載。
- 仮想OSに対応。
- FeliSafe-LK(Windows用シャットダウンソフト)で、セキュリティ上も安全なシャットダウンが可能。

機能	
スケジュール機能	曜日毎に起動停止の有無、時間指定が可能。一日に何回も起動停止も設定可能。ハブ、ルータなどのスケジュール運転も可能です。
管理機能	ネットワーク上のUPSの入力電圧、バッテリー残寿命、負荷率、出力状態を一元管理できます。前製品 Advanced NW boardII も管理可能。
スクリプト編集	最大 64 台の装置をネットワーク経由で制御でき、シーケンシャルにスクリプトを実行します。漢字コード (Shift-JIS, EUC, UTF-8) に対応。ping 監視により装置シャットダウン後の UPS 停止も可能。スクリプト実行前の装置停止確認で処理のスキップも可能。
UPS 停止時動作	接続されているコンピュータが、シャットダウンした後に UPS を停止。シャットダウン時間が変動しても安心です。シャットダウン後に UPS を停止させない設定も可能。
冗長化電源対応	電源系統毎の 2 台の UPS をネットワーク経由で連携動作することもできます。
セキュリティ機能	ユーザ認証、IP アドレス制限、SSH、SSL 対応。
イベント発行	停電などの異常発生時や、設定した制限値を超えた場合にイベント発行ができます。
メッセージ通知	イベント発行時に Windows へのメッセージ通知 (FeliSafe-LK を使用時)、E-MAIL、SNMP で通知されます。
監視ホスト機能	ping による死活監視を行いターゲットホストの動作状態を通知することができます。監視間隔、停止確認回数も指定可能。
LOG ダウンロード機能	LOG 容量オーバー時や定時でのメールでの送信。Syslog にも対応。USB メモリへの書き出しもできるので、ネットワークのない環境でも長期間のログ記録が可能。保守メンテナンス時に役立ちます。
パラメータ保存・読出	複数ボードに同様の設定をする場合に利用できます。
仮想化 OS 対応	可能。(実証確認済み OS は、弊社ホームページをご確認ください。)

その他ネットワークでの対応	
TELNET, SSH による ON/OFF 制御	本ボード間でのスクリプト設定による運動した起動、停止にも利用可能です。
自動時計設定	NTP (Network Time Protocol) に対応し、自動でタイムサーバと同期します。
コンソールポートへのアクセス	市販の USB-RS232C 変換ケーブルを用いることで、コンソールポートへのアクセスが可能になります。

対応 UPS



Super Power シリーズ



Super Tower シリーズ



STF, SPF シリーズ

動作環境

対応 OS	UNIX 全般、Linux 全般※2	推奨ブラウザ	● Microsoft Edge ● Firefox ● Google Chrome		
	Windows OS ※1		10 Home/Pro/Enterprise 11 Home/Pro/Enterprise		
	Server 系 ※1		Server 2016 Datacenter/Standard/Essentials Server 2019 Datacenter/Standard/Essentials Server 2022 Datacenter/Standard/Essentials Server 2025 Datacenter/Standard/Essentials	Ethernet	1000BASE-T / 100BASE-TX 全二重 オートネゴシエーション対応
	Storage 系 ※1		Storage Server 2016 Standard/Workgroup Server IoT 2019 for Storage Standard / Workgroup ※6 Server IoT 2022 for Storage Workgroup ※8	動作温度	-10 ~ +55°C
	仮想化 OS 系※2 ※7	添付品	Felisafe-LK (Windows 用シャットダウンソフト)		
		外形寸法	W100xD110xH25 mm		

※1 添付ソフト「FeliSafe-LK」(Windows用シャットダウンソフト)で対応しております。
 ※2 基本的に Telnet, SSH でログインでき、ネットワーク経由でシャットダウン・コマンドを実行できる OS であれば動作可能と思われませんが、お客様にて動作確認いただいた上でご利用ください。
 ※3 Server 系 OS の Core モードはサポートしていません。
 ※4 日本語 OS のみ対応しております。
 ※5 上記以外の組み込み OS (Windows Embedded 等) はサポートしていません。
 ※6 IO-DATA 社 NAS HDL4-Z19SCA, HDL2-Z19SCA で確認済み。
 ※7 仮想化 OS 系に対応可能です。詳細は「技術情報およびファームウェア」ページをご参照ください。
 ※8 インパースネット社 Lighnas4 サーバーで確認済み。
 ※9 「対応 OS」は動作確認済みですが、Microsoft サポート終了に伴い、動作保証・サポート対象外となります。
 ※ 最新情報は弊社ホームページをご確認ください。

監視ソフトウェア

停電時のシャットダウンだけでなく、さまざまな機能を提供し、電源管理やシステムの片腕として働きます。

連動シャットダウン機能付き監視ソフトウェア

<YESW-FP3AA>

FeliSafe Pro

対応UPS:SP/ST/SS/STF/SPFシリーズ

FeliSafe Proは、「USB」通信または「RS232C」通信を選択でき、UPS装置を監視します。万が一の停電やスケジュール設定によりシステムを自動的にシャットダウンします。

主な機能

- 自動シャットダウン
- ネットワーク連動シャットダウン (付属の FeliSafe-LK による)
- 電源状態の表示
- リモート表示 / 操作 (Web ブラウザによる)
- スケジュール運転 (69 日以内)
- E-Mail イベント通知
- メッセージ通知 (付属の FeliSafe-LK による)
- ポップアップメッセージ表示
- シャットダウン開始時のプログラム実行
- ログ記録 (イベントログ、電源ログ)

※Super Power, Super Tower, STF, SPF シリーズは別途通信ボードが必要となります。

※Super Smart (UPS-SS) シリーズは「USB」通信できません。



製品別機能一覧

UPS監視ソフトウェア		FeliSafe Pro
型番		YESW-FP3AA
通信方式		USB/RS232C ※1※2
対応OS ※3※4※5	Windows OS	10 Home / Pro / Enterprise 11 Home / Pro / Enterprise
	Server系	Server 2016 Datacenter / Standard / Essentials Server 2019 Datacenter / Standard / Essentials Server 2022 Datacenter / Standard
	Storage系	Storage Server 2016 Standard / Workgroup
対応UPS		Super Powerシリーズ ※6 ※7 Super Towerシリーズ ※6 ※7 Super Smartシリーズ (USBはなし) ※1 UPSmini500SW UPSmini800SW SPFシリーズ STFシリーズ
停電時の自動シャットダウン		<input type="checkbox"/> (シャットダウン/休止)
停電回復時のPC自動起動 ※8		<input type="checkbox"/>
イベントログ ※9		<input type="checkbox"/>
電源環境ログ ※9		<input type="checkbox"/>
コマンド実行		<input type="checkbox"/>
UPS状態表示		<input type="checkbox"/>
バッテリー診断機能		<input type="checkbox"/>
メッセージ通知		<input type="checkbox"/> (付属のFeliSafe-LKによる)
スケジュール機能		<input type="checkbox"/>
ネットワーク連動シャットダウン		<input type="checkbox"/> (付属のFeliSafe-LKによる)
UPSスイッチ連動シャットダウン ※10		<input type="checkbox"/>
E-MAIL通知機能		<input type="checkbox"/> (イベント通知、ログ送信)
アクセス制御		Web接続時のパスワードあり
添付通信ケーブル		専用RS232Cケーブル(3m) ※1※2

※1 コンピュータはシリアル通信ポート(D-Sub9ピン)が必要になります。USB-232C変換ケーブルでの使用はできません。 ※2 延長ケーブルの使用は適しません。

※3 組み込みOS (Windows Embedded等) はサポートしていません。日本語Windowsのみ対応しています。

※4 [対応OS] は動作確認済みですが、Microsoftサポート終了に伴い、動作保証・サポート対象外となります。

※5 Nano ServerとCoreモードはサポートしていません。 ※6 通信ボードが別途必要になります。

※7 SP/ST/STF/SPFシリーズではRS232C/SIGNALボード (YEED-RS3AAP) 又はUSB/SIGNALボードⅡ (YEED-US3ABP) が必要です。

※8 コンピュータのBIOS設定が必要な場合があります。 ※9 瞬断記録や測定器としての利用はできません。

※10 UPSの「STOP」コマンド設定が必要です。

※ 最新の情報はホームページをご確認ください。

オプション製品

* 対応機種により型番が異なります。

RS232C/SIGNAL ボード ※1※3※4

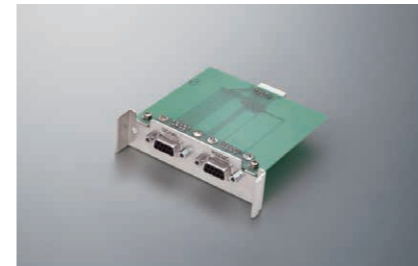

RS232CおよびSIGNALポートを追加できるSuper Powerシリーズ、Super Towerシリーズ、SPF、STFシリーズ用のボードです。

<YEED-RS3AAP>

USB/SIGNAL ボードⅡ ※2※4



USBおよびSIGNALポートを追加できるSuper Powerシリーズ、Super Towerシリーズ SPF、STFシリーズ用のボードです。(FeliSafePro 専用) USB ケーブル (2m) が添付されます。

<YEED-US3ABP>

Signal PC-RL 変換ボード ※1



Super Power シリーズ、Super Tower、SPF、STFシリーズの接点信号インターフェースを従来機 Hyperシリーズの接点信号インターフェースに変換できます。HyperシリーズからSuperPower、SuperTower、STF、SPFへのスムーズな置き替えが可能となります。

<YEED-PC3AAP>

ラックガイドレール



EIA規格の19インチラックに使用するラックガイドレールをオプションで用意しました。

<YEET-RA3AA>

縦置きスタンド (UPS6020SP 用)



UPS6020SR UPS6000SP-BS を縦置きで使用するためのスタンドです。

<YEET-ST3AB>

縦置きスタンド (SPF シリーズ用)



UPS710SPF、UPS1510SPF、UPS1500SPF-BS を縦置きで使用するためのスタンドです。

<YEET-ST3AC>

インターフェースケーブル



ご使用のコンピュータとUPSを、このインターフェースケーブルで接続することで、WindowsNT標準UPS監視ソフトを使用することができ、これにより不意な停電からコンピュータを安全にシャットダウンします。

<YEET-IN3AAS (SS 用) > (1.5m)

<YEET-IN3AAP (SP,ST,STF,SPF 用) > (1.8m)

※1 ケーブルは添付されていません。 ※2 USBケーブルが添付されています。 ※3 専用RS232Cケーブルは監視ソフトウェアに添付されています。

※4 SIGNAL用のケーブルは用途に合わせて作成するか、別途SIGNALインターフェースケーブルをご購入下さい。

入カプラグ形状

NEMA 5-15P



NEMA L5-30P



NEMA L5-20P



バックアップ時間・バッテリー関連

バックアップ時間(停電保持時間)の目安

※初期値、満充電、周囲温度20℃ ※数値は実測値であり、あくまで参考値です。

Super Power シリーズ

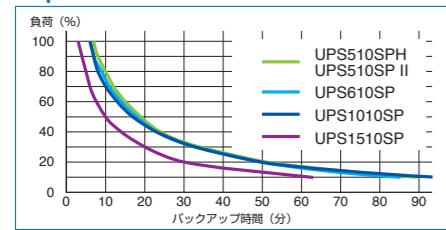

Super Power シリーズ

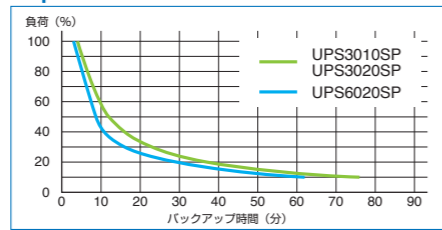

Super Tower シリーズ

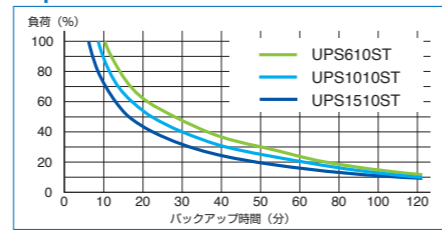

Super Tower シリーズ

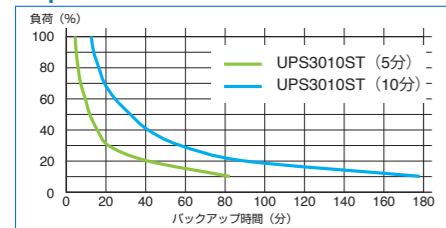

Super Smart シリーズ

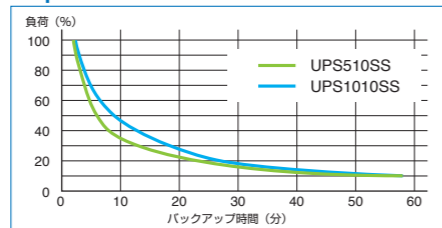

SPF シリーズ

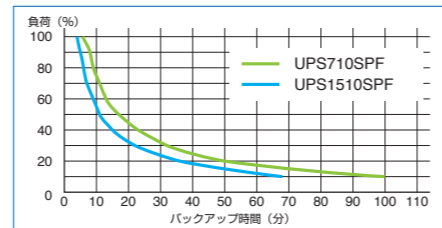

STF シリーズ

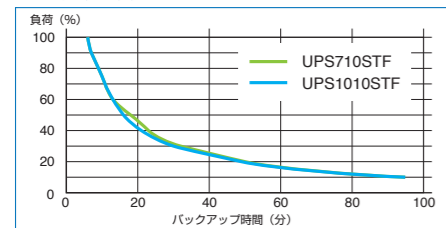

UPS710LT

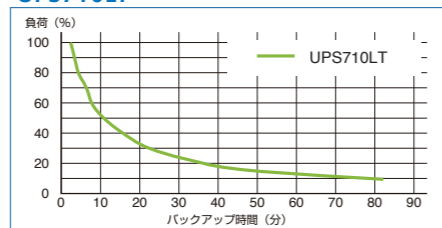

UPSmini800SW, mini500SW, mini500II

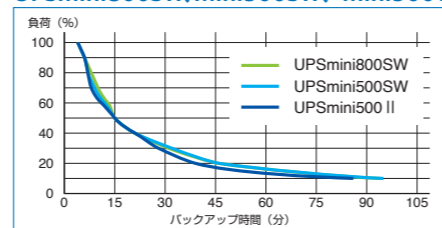

製品名	出力容量 (VA/W)	負荷率									
		100%	90%	80%	70%	60%	50%	40%	30%	20%	10%
UPS510SPH/UPS510SP II	500VA/400W	7分	8分	10分	12分	15分	19分	24分	34分	51分	90分
UPS610SP	600VA/480W	6分	7分	9分	11分	14分	18分	23分	33分	50分	86分
UPS1010SP	1000VA/800W	6分	7分	8分	10分	13分	17分	23分	33分	50分	95分
UPS1000SP-BS(本体+増設1台)		29分	33分	38分	44分	55分	69分	85分	111分	169分	303分
UPS1000SP-BS(本体+増設2台)		53分	59分	72分	84分	103分	125分	152分	201分	311分	529分
UPS1000SP-BS(本体+増設3台)	80分	90分	106分	121分	148分	182分	231分	312分	444分	712分	
UPS1510SP	1500VA/1050W	3分	4分	5分	6分	8分	10分	14分	20分	30分	63分
UPS1000SP-BS(本体+増設1台)		18分	21分	27分	32分	39分	50分	68分	93分	141分	258分
UPS1000SP-BS(本体+増設2台)		37分	42分	53分	60分	74分	96分	121分	170分	255分	457分
UPS3010SP/UPS3020SP	3000VA/2500W	4分	5分	6分	8分	9分	12分	16分	23分	37分	76分
UPS3000SP-BS(本体+増設1台)		22分	25分	31分	35分	43分	55分	70分	96分	153分	252分
UPS3000SP-BS(本体+増設2台)		39分	41分	44分	58分	63分	87分	125分	151分	243分	525分
UPS6020SP	6000VA/5000W	3分	4分	5分	6分	8分	9分	10分	16分	29分	62分
UPS6000SP-BS(本体+増設1台)		23分	26分	31分	36分	44分	56分	71分	99分	154分	300分
UPS610ST		600VA/480W	10分	12分	14分	18分	21分	28分	36分	50分	77分
UPS1010ST	1000VA/800W	8分	9分	11分	14分	17分	22分	30分	41分	64分	122分
UPS1510ST	1500VA/1050W	6分	7分	8分	10分	13分	16分	22分	32分	50分	94分
UPS3010ST(5分)	3000VA/2500W	4分	5分	6分	7分	9分	11分	15分	21分	40分	82分
UPS3010ST(10分)		12分	13分	16分	19分	24分	32分	40分	57分	89分	178分
UPS3000ST-BS(本体(10分)+増設1台)		29分	35分	39分	47分	57分	70分	91分	135分	192分	400分
UPS510SS	500VA/400W	2分	2分	3分	4分	5分	6分	8分	13分	28分	58分
UPS1010SS	1000VA/800W	2分	3分	4分	5分	7分	9分	12分	18分	28分	58分
UPS710SPF	750VA/500W	6分	8分	9分	11分	13分	17分	23分	32分	50分	100分
UPS1510SPF	1500VA/1050W	4分	5分	6分	7分	9分	11分	15分	21分	36分	68分
UPS1500SPF-BS(本体+増設1台)	24分	27分	30分	34分	42分	52分	68分	91分	143分	303分	
UPS710STF	750VA/500W	6分	7分	9分	11分	13分	18分	23分	32分	50分	95分
UPS1010STF	1000VA/800W	6分	7分	9分	11分	13分	16分	21分	30分	49分	95分
UPS710LT	750VA/675W	2.5分	3.5分	4.5分	6.5分	8分	11分	16分	23分	37分	82分
UPSmini500SW	500VA/300W	4分	6分	7分	9分	12分	15分	21分	32分	46分	96分
UPSmini800SW	800VA/500W	4分	6分	8分	10分	13分	15分	21分	31分	46分	94分
UPSmini500II	500VA/300W	4分	6分	7分	8分	11分	15分	21分	28分	39分	86分
UPS310HS	350VA/250W	5分	6分	8分	10分	13分	17分	23分	32分	51分	91分
UPS1410HP	1400VA/950W	10分	12分	15分	17分	21分	27分	35分	48分	73分	138分

※初期値、満充電、周囲温度20℃ ※数値は実測値であり、あくまで参考値です。※小数点以下は切捨てています。細かな数値はグラフを参照ください。

増設用バッテリー装置対応一覧

製品名	増設バッテリー装置	型番	バックアップ時間
Super Power シリーズ			
UPS1010SP	UPS1000SP-BS	YEBB-103SPA	約30分(700W負荷時)
UPS1510SP	UPS1000SP-BS	YEBB-103SPA	約20分(900W負荷時)
UPS3010SP/UPS3020SP	UPS3000SP-BS	YEBB-303SPA	約30分(2000W負荷時)
UPS6020SP	UPS6000SP-BS	YEBB-603SPA	約30分(4200W負荷時)
SPFシリーズ			
UPS1510SPF	UPS1500SPF-BS	YEBB-153SPF	約30分(840W負荷時)

交換用バッテリーパック

バッテリー交換について

- バッテリーは、使用しているうちに自然消耗したり、使用条件や放電回数によって寿命は大きく変化します。また、バッテリーの寿命を超えた状態で使用された場合、停電時にバックアップできなかつたり、液漏れによる損傷・漏電・発煙・発火等の原因となることもあります。安心してお使いいただくためにも、定期的な交換をお奨めします。
- 使用環境にもよりますが、右記表を目安に交換していただくようお願いいたします。
- 弊社指定のバッテリーパック以外でバッテリー交換を行った場合、交換による不具合などは弊社では責任を負いかねますのでご注意ください。
- 交換後に不要となったバッテリーパックは弊社にて取り扱えます。詳細は弊社 web でご確認ください。(不要バッテリーは環境保護のためにもリサイクルすることが法律で定められていますので、お客様で法律で定められた処分をできない場合は、弊社へご相談ください。)

●バッテリーの期待寿命

使用環境温度	期待寿命	バッテリー交換時期
Super Power, Super Tower, Hyper Pro		
20℃	5年	4.5年
30℃	4年	3.5年
40℃	2.5年	2年
Super Smart, UPS310HS		
20℃	7年	-
30℃	6年	-
40℃	3年	-
SPF, STF シリーズ		
-10℃～+25℃	8年	7.5年
40℃	5年	4.5年
50℃	3年	2.5年
55℃	2年	1.5年
LT シリーズ		
20℃	7年	6.5年
30℃	4.5年	4年
40℃	2.5年	2年
UPSmini500 II, 500 II BU, 500SW		
20℃	7年	-
30℃	6年	-
40℃	3年	-
UPSmini800SW		
25℃	5年	4.5年
30℃	4年	3.5年
40℃	2.5年	2年

※数値はあくまで参考値です。

交換用バッテリーパック対応一覧

製品名	交換用バッテリーパック	型番	ホットスワップ対応
HyperProシリーズ			
UPS1410HP ※1	UPS1410HP-BATT	YEPA-143PA	-
Super Powerシリーズ			
UPS510SPH	UPS510SPH-BATT	YEPA-053SPH	○
UPS510SP II			
UPS610SP	UPS610SP-BATT	YEPA-063SPA	○
UPS1010SP	UPS1010SP-BATT	YEPA-103SPA	○
UPS1510SP	UPS1510SP-BATT	YEPA-153SPA	○
UPS3010SP/UPS3020SP	UPS3010SP-BATT	YEPA-303SPA	○
UPS6020SP	UPS6020SP-BATT	YEPA-603SPA	○
Super Towerシリーズ			
UPS610ST	UPS610ST-BATT	YEPA-063STA	○
UPS1010ST	UPS1010ST-BATT	YEPA-103STA	○
UPS1510ST	UPS1510ST-BATT	YEPA-153STA	○
UPS3010ST	UPS3010ST-BATT	YEPA-303STA ※2	○
UPSminiシリーズ			
UPSmini800SW	UPSmini800SW-BATT	YEPA-083MASW	○
SPFシリーズ			
UPS710SPF	UPS710SPF-BATT	YEPA-073SPF	○
UPS1510SPF	UPS1510SPF-BATT	YEPA-153SPF	○
STFシリーズ			
UPS710STF	UPS710STF-BATT	YEPA-073STF	○
UPS1010STF	UPS1010STF-BATT	YEPA-103STF	○
LTシリーズ			
UPS710LT	UPS710LT-BATT	YEPA-073LTA	○

※1 UPS製品本体は販売を終了しております。 ※2 UPS3010ST(10分)用のバッテリーパックはYEPA-303STBとなります。

外部接続インターフェース

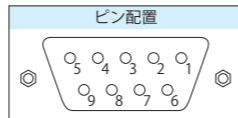

外部入出力信号

各コネクタは D-Sub9 ピン (メス) です。接点信号出力は、リレーまたはフォトカプラにより絶縁されています。

接点信号インターフェースコネクタ				RS232C インターフェースコネクタ		RS232C/ 接点信号 インターフェースコネクタ	
Super Power シリーズ Super Tower シリーズ SPF、STF シリーズ (RS232C/SIGNAL ボード又は USB/SIGNAL ボードII 装着時)		Super Power シリーズ Super Tower シリーズ SPF、STF シリーズ (Signal PC-RL 変換ボード装着時)		UPSmini500 II		Super Smart シリーズ UPSmini500SW UPSmini800SW	
ピン番号	内容	ピン番号	内容	ピン番号	内容	ピン番号	内容
2-1	PF(停電)	1-2	PF(停電 a 接点)	2-4	PF(停電 b 接点)	6-7	受信 (Rx/D)
3-1	AM(アラーム)	1-3	AM(アラーム)	5-4	LB(ローバッテリー)	9-7	送信 (Tx/D)
4-1	LB(ローバッテリー)	1-4	LB(ローバッテリー)	6-7	UPS シャットダウン	1-2	PF(停電 a 接点)
5-8	リモートオン	5-6	リモートオン			1-3	LB(ローバッテリー)
6-1	BP(バイパス)	7-8	UPS シャットダウン			1-4	AM(アラーム)
7-8	UPS シャットダウン					5-7	リモートオン
						6-7	受信 (Rx/D)
						8-7	UPS シャットダウン
						9-7	送信 (Tx/D)
	回路図 ①		回路図 ②		—		回路図 ③
							回路図 ④

内部回路図

① Super Power(SP)/ Super Tower(ST) SPF、STF シリーズ 【接点信号インターフェース】 (RS232C/SIGNAL ボード又は USB/SIGNAL ボードII 装着時)

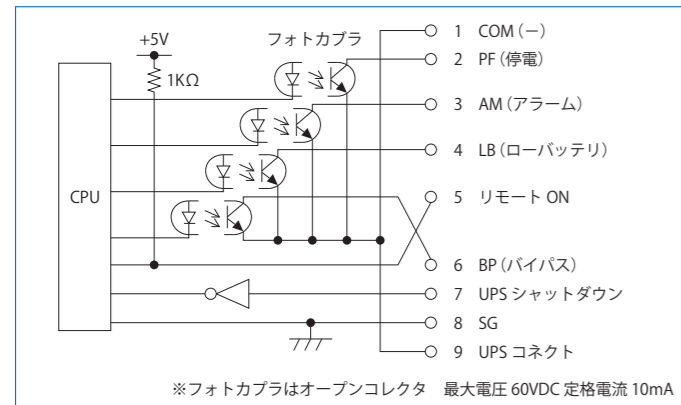

② Super Power(SP)/ Super Tower(ST) SPF、STF シリーズ 【接点信号インターフェース】 (Signal PC-RL 変換ボード装着時)

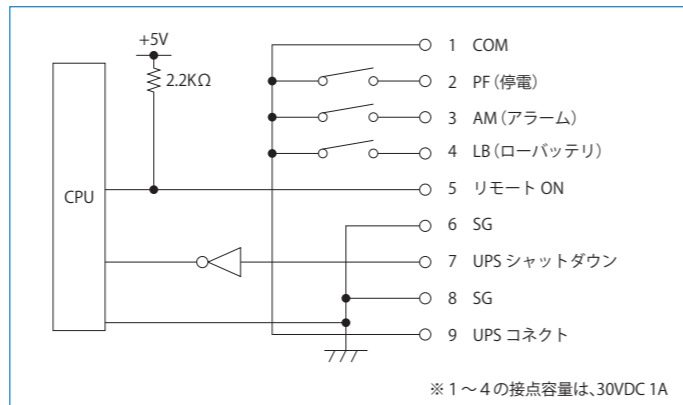

③ Super Power(SP)/ Super Tower(ST) SPF、STF シリーズ 【接点信号インターフェース】 (RS232C/SIGNAL ボード装着時)

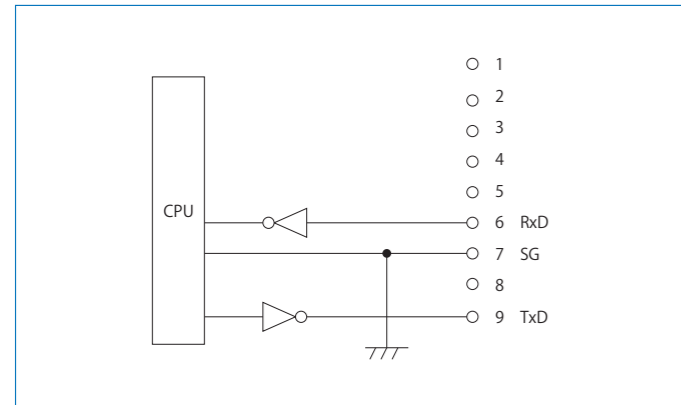

④ Super Smart(SS) シリーズ/UPSmini500SW/800SW 【RS232C インターフェース / 接点信号インターフェース D-Sub9ピン(メス)】

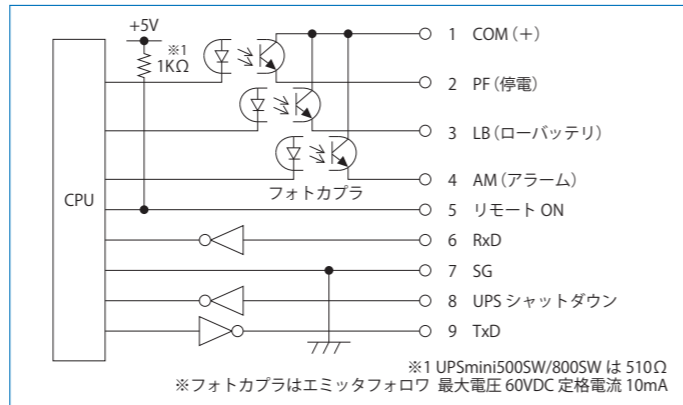

USB 方式

- UPSmini500SW 【USB 2.0/タイプ B コネクタ】
- UPSmini800SW 【USB 2.0/タイプ B コネクタ】
- UPS710LT 【USB 2.0/タイプ B コネクタ】

保守サービス

万全の保守サービス体制で、UPSの確実な運用をサポート。

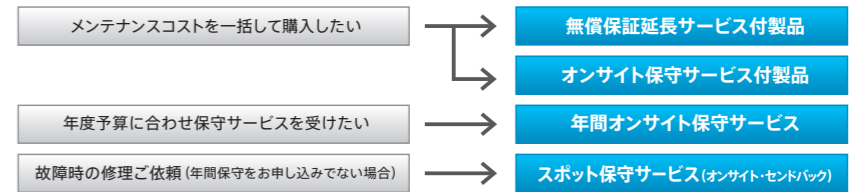

3年間無償保証

3年無償保証 (バッテリーなどの消耗品は除く) の期間中、お客様の責任によらない故障や不具合につきましては、センドバックにて製品を無償で修理または交換を行います。

※UPSmini500 II は 2 年間

無償保証について

- 無償保証期間はご購入日から開始いたします。
- 無償保証は製品を最初にご購入いただいたお客様が対象となります。ご購入後の転売、譲渡あるいは中古品購入された場合は無償保証の対象外となります。
- ご購入日が不明な場合は、製品の製造年月より判断させていただきます。製造年月から42ヶ月以上経過している場合の故障修理は有償扱いとなります。
- 無償保証の適用は日本国内に限らせていただきます。

最大7年 無償保証延長サービス付製品

「3年無償保証」の期間を最大7年に延長した保守サービス付製品です。

サービス内容

- 保証期間中、お客様の責任によらない障害につきましては、センドバックにて製品を無償で修理または本体交換を行います。

メリット

- PCサーバなど他の装置と保証サービス期間の同一管理ができます。
- 将来のバッテリー寿命交換や製品修理などメンテナンスコストを一括予算化できます。
- 製品修理中に代替製品の無償貸し出しを行いますので、システム運用を継続することができます。

項目	無償保証延長サービス (4年保証)	無償保証延長サービス (5年保証)	無償保証延長サービス (6年保証)	無償保証延長サービス (7年保証)	
契約	契約期間	4年	5年	6年	7年
サービス対応時間	電話問合せ	営業日 9:00-17:00(土日・祝日を除く)			
費用	交換用本体及びバッテリーパックの費用	含む			
	センドバック輸送費	含まず ※1			
サービス内容	障害対応	本体交換 (先出しセンドバック) ※2			
	バッテリーパック交換	有り ※3			
対応地域		国内 ※4			

※1 センドバック (障害製品を弊社へ送っていただく) 送料はお客様のご負担とさせていただきます。 ※2 必要に応じてセンドバック修理対応も可能。 ※3 バッテリー交換は、バッテリーの自動寿命診断の結果、バッテリー交換が必要と判断された場合に交換バッテリーパックの無償提供を行います。増設バッテリー装置はバッテリーパックではなく装置交換となりますので、装置の無償提供を行います。 ※4 日本国内の対応です。一部地域 (離島や山岳地域など) においては上記サービス内容を変更いただく場合があります。詳しくは修理・引取等についてをご確認ください。 ※UPSと同時に購入したオプションボードも本サービスの対象となります。 ※交換後に不要となったバッテリーパックは、弊社にて引き取りが可能です。詳細は弊社Webにてご確認ください。(不要バッテリーは環境保護のためにリサイクルすることが法律で定められていますので、お客様で法律で定められた処分をできない場合は、弊社へご相談ください。) 上記サービス内容は予告なく変更する場合がありますので予めご了承ください。ご購入前に「無償保証延長サービス規定」をお読みください。

「無償保証延長サービス」ご購入フロー (販社経由の場合)

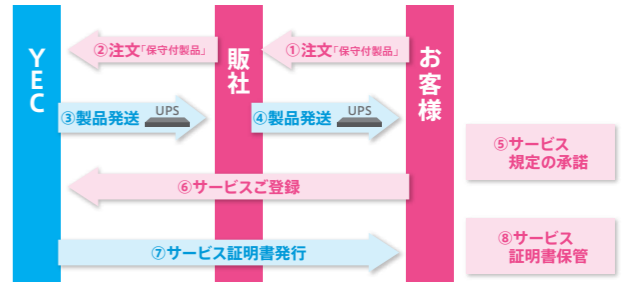

「無償保証延長サービス」お問合せフロー (障害の場合)

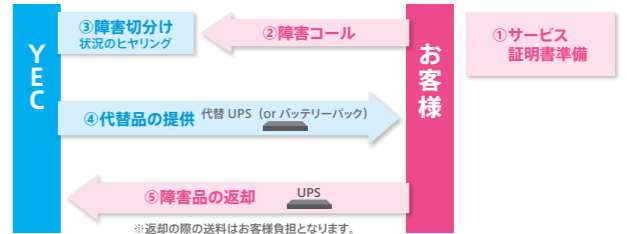

無償保証延長サービス付き製品一覧

サービス名	無償保証延長サービス4年付	無償保証延長サービス5年付	無償保証延長サービス6年付	無償保証延長サービス7年付
製品名	型番	型番	型番	型番
Super Tower シリーズ				
UPS610ST	YEUP-061STAW4	YEUP-061STAW5	YEUP-061STAW6	YEUP-061STAW7
UPS1010ST	YEUP-101STAW4	YEUP-101STAW5	YEUP-101STAW6	YEUP-101STAW7
UPS1510ST	YEUP-151STAW4	YEUP-151STAW5	YEUP-151STAW6	YEUP-151STAW7
Super Power シリーズ				
UPS510SPII	YEUP-051SPBW4	YEUP-051SPBW5	YEUP-051SPBW6	YEUP-051SPBW7
UPS1010SP	YEUP-101SPAW4	YEUP-101SPAW5	YEUP-101SPAW6	YEUP-101SPAW7
UPS1510SP	YEUP-151SPAW4	YEUP-151SPAW5	YEUP-151SPAW6	YEUP-151SPAW7
UPS3010SP	YEUP-301SPAEW4	YEUP-301SPAEW5	YEUP-301SPAEW6	YEUP-301SPAEW7
UPS3020SP	YEUP-302SPAW4	YEUP-302SPAW5	YEUP-302SPAW6	YEUP-302SPAW7
UPS6020SP	YEUP-602SPAW4	YEUP-602SPAW5	YEUP-602SPAW6	YEUP-602SPAW7
UPS1000SP-BS	—	YEBB-103SPAW5	YEBB-103SPAW6	YEBB-103SPAW7
UPS3000SP-BS	—	YEBB-303SPAW5	YEBB-303SPAW6	YEBB-303SPAW7
UPS6000SP-BS	—	YEBB-603SPAW5	YEBB-603SPAW6	YEBB-603SPAW7
Super Smart シリーズ				
UPS510SS	YEUP-051SSAW4	YEUP-051SSAW5	—	—
UPS1010SS	YEUP-101SSAW4	YEUP-101SSAW5	—	—
Super Tower F シリーズ				
UPS710STF	YEUP-071STFW4	YEUP-071STFW5	YEUP-071STFW6	YEUP-071STFW7
UPS1010STF	YEUP-101STFW4	YEUP-101STFW5	YEUP-101STFW6	YEUP-101STFW7
Super Power F シリーズ				
UPS710SPF	YEUP-071SPFW4	YEUP-071SPFW5	YEUP-071SPFW6	YEUP-071SPFW7
UPS1510SPF	YEUP-151SPFW4	YEUP-151SPFW5	YEUP-151SPFW6	YEUP-151SPFW7
LT シリーズ				
UPS710LT	YEUP-071LTAW4	YEUP-071LTAW5	YEUP-071LTAW6	YEUP-071LTAW7

最大7年 オンサイト保守サービス付製品

3年～7年のオンサイト保守付きの製品です。
オンサイト保守サービスを利用できる安心のセット製品です。

サービス内容

障害発生時にコール受付（弊社営業日の 9:00-17:00）までお電話をいただければ、コール受付翌営業日以降にエンジニアがお伺いし、本体交換またはバッテリー交換（※）を行い現状復帰を行います。交換した製品の弊社返送は無償でエンジニアが行います。

メリット

- 製品の保守・メンテナンスをお客様が行う必要がなく、保守の手間と時間が短縮できます。
- UPS 設置先の場所にエンジニアがお伺いし保守作業を行います。

項目	オンサイト保守サービス付 (3年パック)	オンサイト保守サービス付 (4年パック)	オンサイト保守サービス付 (5年パック)	オンサイト保守サービス付 (6年パック)	オンサイト保守サービス付 (7年パック)	
契約	契約期間	3年	4年	5年	6年	7年
サービス対応時間	電話問合せ (専用コールセンター)	営業日 9:00-17:00(土日・祝日を除く)				
	オンサイト作業	営業日 8:30-17:30(土日・祝日を除く)				
費用	専用コールセンター受付から作業までの日程の目安	翌営業日以降				
	交換用本体及びバッテリーパックの費用	含む				
サービス内容	エンジニア出張費	含む ※1				
	サービス内容	エンジニアによる本体交換またはバッテリーパック交換 ※2				
対応地域		国内 ※3				

※1 エンジニア派遣に伴うサービス対応は特約料金及びキャンセル料金が発生する場合があります。※2 バッテリー交換はUPS本体のバッテリー自動寿命診断の結果、バッテリー交換が必要と判断された場合に交換/バッテリーパックの無償提供を行います。
※3 日本国内の対応です。一部地域（離島や山岳地域など）においては上記サービス内容を変更いただく場合があります。詳しくは弊社UPS営業グループにお問い合わせください。
※UPSと同時に購入したオプションボードも本サービスの対象となります。
※交換後に不要となったバッテリーパックは、弊社にて引き取りが可能です。
上記サービス内容は予告なく変更する場合がありますので予めご了承ください。ご購入前に「オンサイト保守サービス規定」をご確認ください。

「オンサイト保守サービス」ご購入フロー（販社経由の場合）

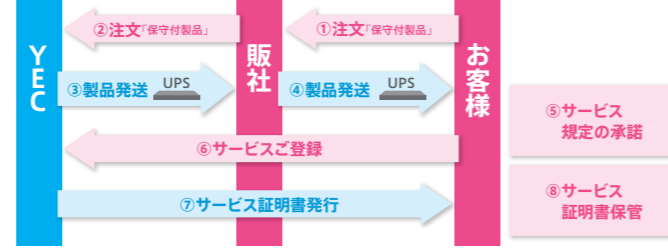

「オンサイト保守サービス」お問合せフロー（障害の場合）

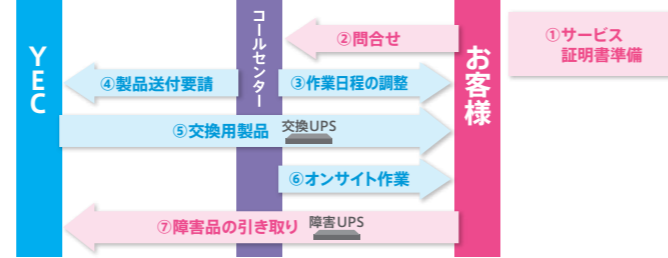

オンサイト保守サービス付き製品一覧

サービス名	オンサイト保守サービス3年付	オンサイト保守サービス4年付	オンサイト保守サービス5年付	オンサイト保守サービス6年付	オンサイト保守サービス7年付
製品名	型番	型番	型番	型番	型番
Super Tower シリーズ					
UPS610ST	YEUP-061STAM3	YEUP-061STAM4	YEUP-061STAM5	YEUP-061STAM6	YEUP-061STAM7
UPS1010ST	YEUP-101STAM3	YEUP-101STAM4	YEUP-101STAM5	YEUP-101STAM6	YEUP-101STAM7
UPS1510ST	YEUP-151STAM3	YEUP-151STAM4	YEUP-151STAM5	YEUP-151STAM6	YEUP-151STAM7
Super Power シリーズ					
UPS510SPII	YEUP-051SPBM3	YEUP-051SPBM4	YEUP-051SPBM5	YEUP-051SPBM6	YEUP-051SPBM7
UPS1010SP	YEUP-101SPAM3	YEUP-101SPAM4	YEUP-101SPAM5	YEUP-101SPAM6	YEUP-101SPAM7
UPS1510SP	YEUP-151SPAM3	YEUP-151SPAM4	YEUP-151SPAM5	YEUP-151SPAM6	YEUP-151SPAM7
UPS3010SP	YEUP-301SPAEM3	YEUP-301SPAEM4	YEUP-301SPAEM5	YEUP-301SPAEM6	YEUP-301SPAEM7
UPS3020SP	YEUP-302SPAM3	YEUP-302SPAM4	YEUP-302SPAM5	YEUP-302SPAM6	YEUP-302SPAM7
UPS6020SP	YEUP-602SPAM3	YEUP-602SPAM4	YEUP-602SPAM5	YEUP-602SPAM6	YEUP-602SPAM7
UPS1000SP-BS	-	-	YEBB-103SPAM5	YEBB-103SPAM6	YEBB-103SPAM7
UPS3000SP-BS	-	-	YEBB-303SPAM5	YEBB-303SPAM6	YEBB-303SPAM7
UPS6000SP-BS	-	-	YEBB-603SPAM5	YEBB-603SPAM6	YEBB-603SPAM7
LTシリーズ					
UPS710LT	YEUP-071LTAM3	YEUP-071LTAM4	YEUP-071LTAM5	YEUP-071LTAM6	YEUP-071LTAM7

最大7年間オンサイト保守サービス

UPS 設置先の場所にエンジニアがお伺いし保守作業を行います。
製品の保守・メンテナンスをお客様が行う必要がなく、保守の手間と時間が短縮できます。

サービス内容

年間保守契約サービスをご利用いただくことにより、装置を安心してお使いいただけるよう、装置の点検・整備・部品の交換及び定期補修消耗部品の交換などを行います。交換した製品の弊社返送は無償でエンジニアが行います。価格はお問い合わせください。

※但し出荷後2年を経過する製品にて、新規でオンサイト保守契約締結をご希望の場合はあらかじめオンサイトバッテリー交換（有償）を実施後の契約となります。
※詳細はオンサイト保守サービス規定によります。※UPSと同時に購入したオプションボードも本サービスの対象となります。

年間 365 日、24 時間のコールと現地での作業に対応する充実の保守サービスです。

コール受付時間：24 時間 365 日

障害対応時間：受付翌営業日以降（作業日程は別途お打合せ）

対応内容：バッテリー異常・寿命時にはバッテリー交換を行います。

UPS障害発生時（ALARM 点灯、点滅、UPS出力断等）に作業員が現地に赴き装置交換を行い、一次対応を行います。（現状復帰）

契約対象期間：出荷後～6年

最長保守期間：7年間

スポットセンドバック保守サービス

製品保証期間外の故障製品を弊社 UPS フィールドサービスにお送りいただき、保守サービス（修理、バッテリー交換など）を行うサービスです。

サービス内容

製品のセンドバックで修理をご要望される場合は、以下のセンドバック修理の流れとなります。事前に弊社までご連絡いただき、その後、「無停電電源装置故障・修理・調査・引取・依頼 / 受付票※」に必要事項を明記の上、製品に添付してご返送ください。

価格はお問い合わせください。

※「無停電電源装置故障・修理・調査・引取・依頼 / 受付票」はホームページからダウンロードできます。



スポットオンサイト保守サービス

UPS 設置先の場所にエンジニアがお伺いし、保守サービス（本体交換、バッテリー交換など）を行うサービスです。

サービス内容

障害発生時にコール受付（弊社営業日の 9:00-17:00）までお電話をいただければ、コール受付翌営業日以降のお打ち合わせの日程にエンジニアがお伺いし、本体交換またはバッテリー交換（※）を行い現状復帰を行います。交換した製品の弊社返送は無償でエンジニアが行います。

価格はお問い合わせください。

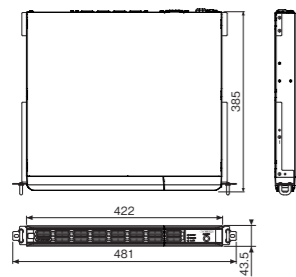
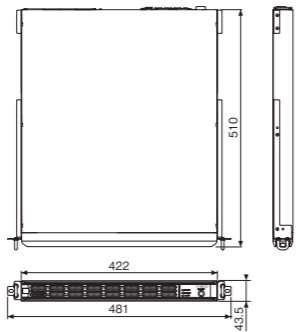
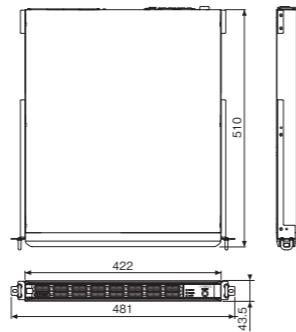
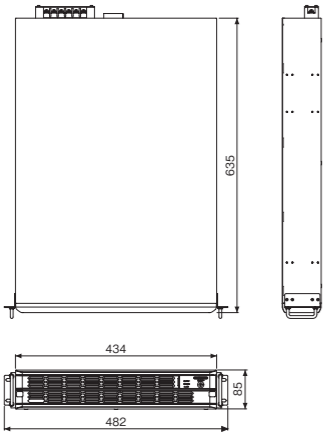
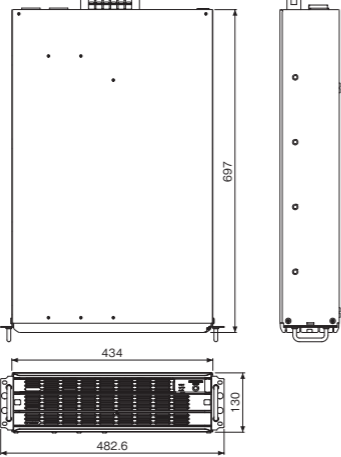
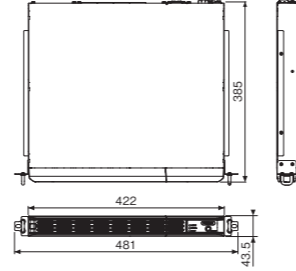
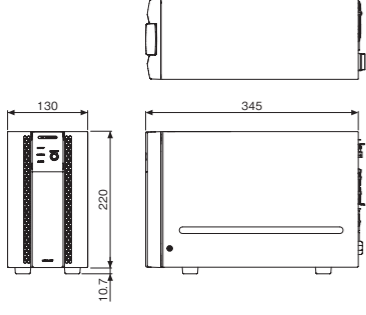
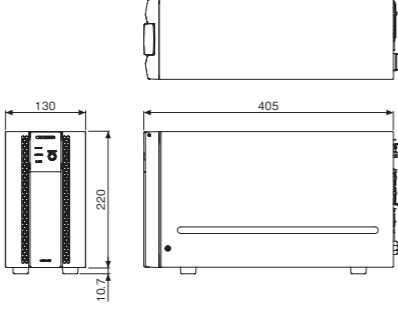
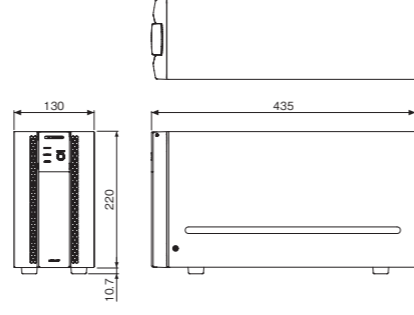
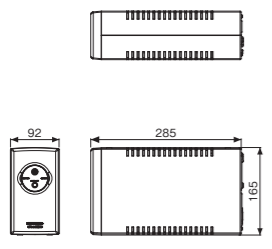
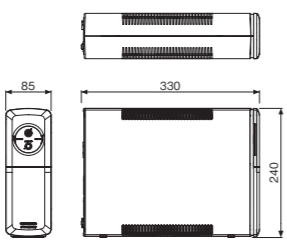
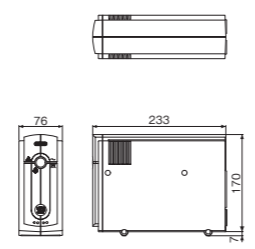

外形寸法図

<p>UPS510SPII</p> 	<p>UPS1010SP</p> 	<p>UPS1510SP</p> 
<p>UPS3010SP/UPS3020SP</p> 	<p>UPS6020SP</p> 	<p>UPS510SPH</p> 
<p>UPS610ST</p> 	<p>UPS1010ST</p> 	<p>UPS1510ST</p> 
<p>UPSmini500SW</p> 	<p>UPSmini800SW</p> 	<p>UPSmini500II</p> 

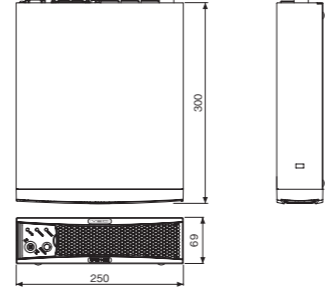
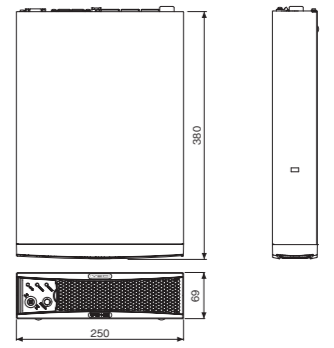
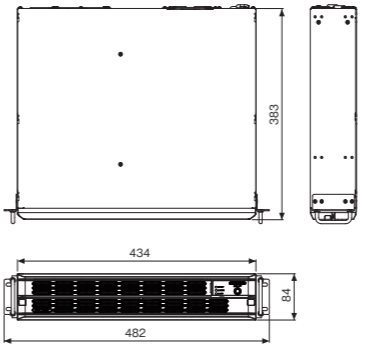
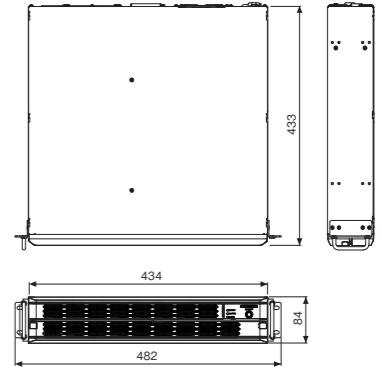
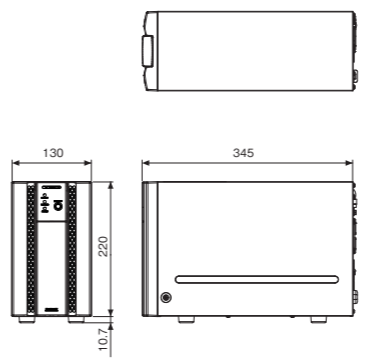
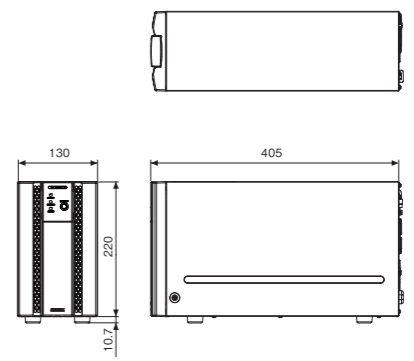
<p>UPS510SS</p> 	<p>UPS1010SS</p> 
<p>UPS710SPF</p> 	<p>UPS1510SPF</p> 
<p>UPS710STF</p> 	<p>UPS1010STF</p> 
<p>UPS710LT</p> 